

# Cuisinart™

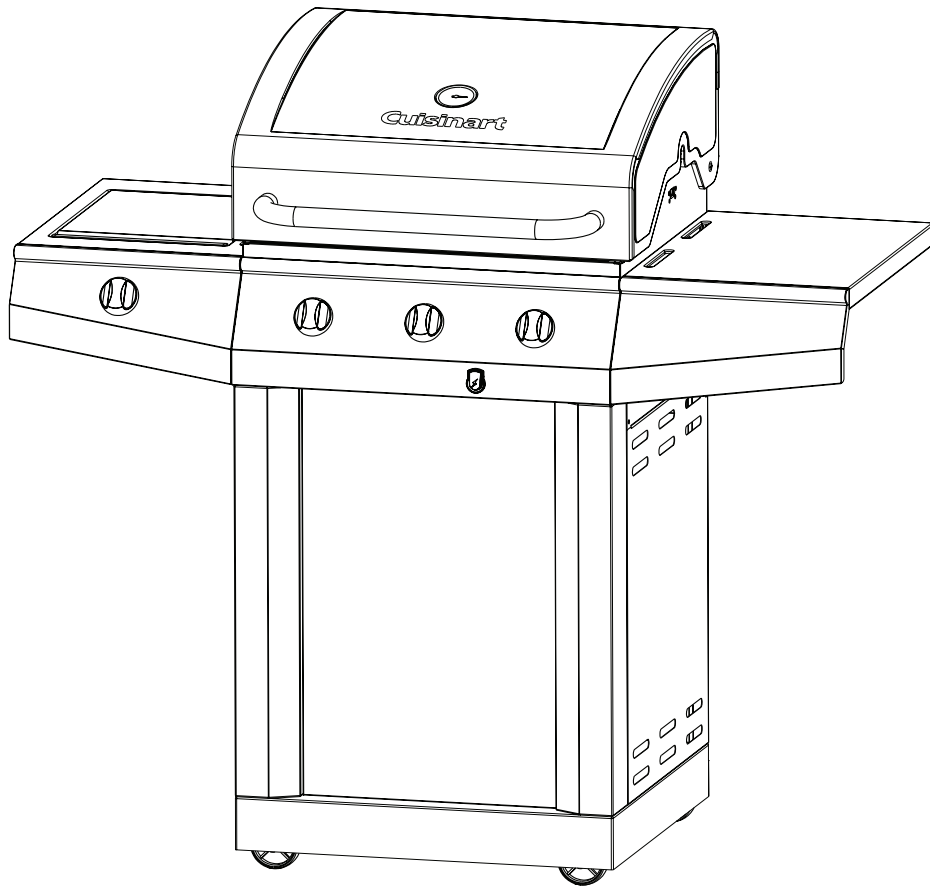

## **CUISINART™ C550S**

### **Guide de montage**

85-3030-8 (G41206) Propane  
85-3031-6 (G41207) Gaz Naturel

**GARANTIE DE 5-ANS LIMITÉE**

**Lisez ce guide au complet et conservez-le pour consultation.**

Montez votre gril immédiatement.  
Les réclamations relatives aux pièces manquantes ou  
endommagées doivent être effectuées dans un  
délai de 30 jours suivant l'achat.

**Réponse a vos questions sur votre produit, pièces, garantie et obtenir  
de l'aide technique, appelez nous au 1-800-309-3452  
[www.cuisinartbbqs.com](http://www.cuisinartbbqs.com)**

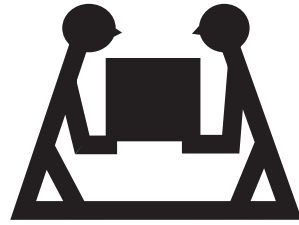

**PRODUIT LOURD NÉCESSITANT 2 PERSONNES POUR LE SOULEVER**

### CE GUIDE DOIT ÊTRE RANGÉ AVEC LE PRODUIT À TOUT MOMENT

Pour COMMANDER des pièces de rechange ou des accessoires non couverts par la garantie ou ENCORE pour activer votre garantie, consultez notre site Web à l'adresse [www.cuisinartbbqs.com](http://www.cuisinartbbqs.com)

#### ⚠ MISE EN GARDE

Rebords coupants. Portez des gants pour monter votre gril.

#### ⚠ MISE EN GARDE

Lisez et observez toutes les consignes de sécurité, instructions d'assemblage et directives d'entretien et d'utilisation avant de tenter d'assembler l'appareil et de cuisiner.

#### ⚠ INSTALLATEUR, MONTEUR OU CONSOMMATEUR

Ce guide doit toujours être conservé avec le produit.

#### ⚠ AVERTISSEMENT

Tout manquement aux directives du fabricant risque de causer des incendies, des explosions et des dommages matériels dangereux, ainsi que des blessures graves, voire la mort. Suivez toutes les procédures de vérification d'étanchéité avant d'utiliser le barbecue, même si le gril a été assemblé par le distributeur. N'essayez pas d'allumer ce barbecue sans avoir lu la partie sur les directives d'allumage du guide d'entretien et de sécurité.

#### ⚠ DANGER

1. Si vous décelez une odeur de gaz:
  - a. Coupez l'alimentation en gaz de l'appareil
  - b. Éteignez toute flamme nue
  - c. Ouvrez le couvercle
  - d. Si l'odeur persiste, tenez-vous loin de l'appareil et communiquez immédiatement avec votre fournisseur en gaz ou le service d'incendie local.

2. Deux personnes sont nécessaires pour monter l'appareil.

3. Faites attention aux rebords coupants.

#### ⚠ AVERTISSEMENT

1. Ne pas entreposer ni utiliser de l'essence ni d'autres vapeurs ou liquides inflammables dans le voisinage de l'appareil, ni de tout autre appareil.
2. Une bouteille de propane qui n'est pas raccordée en vue de son utilisation, ne doit pas être entreposée dans le voisinage de cet appareil ou de tout autre appareil.

**CE BARBECUE EST RÉSERVÉ À UN USAGE EXTÉRIEUR**

**ENTREZ EN CONTACT AVEC LE CENTRE D'APPELS S'IL MANQUE DES PIÈCES**

**1-800-309-3452**

## LISTE DES FIXATIONS

### OUTILS REQUIS POUR L'ASSEMBLAGE

- Tournevis cruciforme n° 2 (long et court)
- Tournevis pour écrous à fente de ¼ po (long et court)
- Clé à molette
- Pincettes
- Maillet de caoutchouc

Avant d'assembler le barbecue, lisez attentivement ces instructions.













Assemblez le barbecue sur une surface propre et plane. Le barbecue est lourd. Il est nécessaire que deux personnes l'assemblent.

**Remarque : Ne serrez pas complètement tous les écrous pendant la phase initiale.**

| No. | Désignation                   | N° de pièce     | Quantité |
|-----|-------------------------------|-----------------|----------|
| 1   | 1/4-20UNC x 13 Vis            | 20120-13013-250 | 6        |
| 2   | 1/4-20UNC x 38 Vis            | 20120-13038-250 | 4        |
| 3   | 1/4-20UNC x 16 Vis            | 20120-13016-250 | 4        |
| 4   | ø7 Rondelle frein             | 41400-07000-250 | 14       |
| 5   | ø7 Rondelle                   | 40300-07000-250 | 14       |
| 6   | NO. 10-24UNC x 10 Vis         | 20124-10010-250 | 20       |
| 7   | ø5 Rondelle frein             | 41400-05000-250 | 24       |
| 8   | ø5 Rondelle                   | 40300-05000-250 | 24       |
| 9   | ST4.2x 10 Vis auto taraudeuse | 22500-42010-137 | 2        |
| 10  | Clé                           | G413-0032-9082  | 1        |
| 11  | NO. 8-32UNC x 10 Vis          | 20332-08010-250 | 4        |
| 12  | Bouton de commande            | G412-4500-9000  | 1        |
| 13  | Ecrous Papillon               | 33301-04000-032 | 1        |
| 14  | Goupille, brûleur latéral     | G405-0019-9200  | 1        |

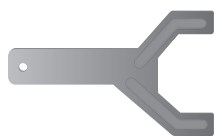
#### ⚠ Attention:

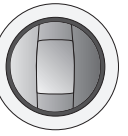
La tôle peut causer des blessures. Portez des gants pour effectuer l'assemblage du barbecue. Soyez prudent lors de l'assemblage.

|    |   |    |   |    |   |
|----|---|----|---|----|---|
| 1  |    | 2  |    | 3  |    |
|    | 1/4" - 20UNCX13 Vis<br>X 6  |    | 1/4" - 20UNCX38 Vis<br>X 4  |    | 1/4" - 20UNCX16 Vis<br>X 4  |
| 4  |  | 5  |  | 6  |  |
|    | ø7 Rondelle frein<br>X 14   |    | ø7 Rondelle<br>X 14   |    | NO. 10-24UNC10 Vis<br>X 20  |
| 7  |  | 8  |  | 9  |  |
|    | ø5 Rondelle frein<br>X 24   |    | ø5 Rondelle<br>X 24   |    | ST4.2x10 Vis auto taraudeuse<br>X 2   |
| 10 |  | 11 |  | 12 |  |
|    | Clé<br>X 1  |    | NO. 10-24UNCx13 Vis<br>X 4  |    | Bouton de commande<br>X 1   |
| 13 |  | 14 |  |    |   |
|    | Ecrous Papillon<br>X 1  |    | Goupille, brûleur latéra<br>X 1   |    |   |

## LIST DE PIÈCES DU MODÈLE (PROPANE) POUR 85-3030-8 (G41206)

| No. | Quantité | Désignation  | N° de pièce  |
|-----|----------|--|--------------|
| AA  | 1        | Assemblage soudé du couvercle supérieur            | G412-4800-01 |
| AB  | 1        | Poignée du couvercle                               | G412-0035-01 |
| AC  | 1        | Thermomètre  | G512-0052-01 |
| AD  | 2        | Vis pour couvercle supérieur                       | G501-0005-02 |
| AE  | 2        | Butoirs du couvercle                               | G508-0063-01 |
| BA1 | 1        | Compartiment soudé des brûleurs                    | G412-3600-01 |
| BA2 | 1        | Panneau arrière du compartiment des brûleurs       | G416-0013-01 |
| BB  | 1        | Panneau latéral supérieur gauche                   | G412-1700-01 |
| BC  | 1        | Panneau latéral supérieur droit                    | G412-4900-01 |
| BD1 | 2        | Brûleur principaux A                               | G413-5000-01 |
| BD2 | 1        | Brûleur principaux B                               | G412-3800-01 |
| BE  | 2        | Armature de brûleur                                | G413-0004-01 |
| BF  | 3        | Brise-flammes                                      | G413-0036-01 |
| BG  | 2        | Grils de cuisson                                   | G412-0039-01 |
| BH  | 1        | Grille de réchaud                                  | G413-0002-01 |
| BI  | 1        | Panneau arrière supérieur                          | G412-0002-01 |
| BJ  | 1        | Porte-allumettes                                   | G608-0019-01 |
| CA  | 1        | Ensemble du collecteur                             | G412-4600-01 |
| CB  | 1        | Regulateur   | G606-0008-01 |
| CC  | 3        | Boutons de commande                                | G512-7900-01 |
| CD1 | 1        | Allumeur électronique                              | G412-0038-01 |
| CD2 | 1        | Bouton d'allumeur électronique                     | G512-0070-01 |
| CE  | 1        | Ensemble d'électrodes du brûleur principal         | G412-0009-01 |
| CF  | 1        | Panneau de commande                                | G412-0037-01 |
| CG  | 1        | Ecran thermique                                    | G412-0017-01 |
| CH  | 1        | Réceptier à graisse                                | G412-1900-01 |
| CI  | 1        | Plateau à graisse                                  | G416-0015-01 |
| CJ  | 1        | Couvercle pour brûleur latéral                     | G501-0070-01 |
| CK  | 1        | Cuvette de propreté pour brûleur latéral           | G617-0035-01 |
| CL1 | 1        | Valve du brûleur latéral                           | G512-0055-01 |
| CL2 | 1        | Tuyau métallique du brûleur latéral                | G608-0039-01 |
| CM  | 1        | Brûleur latéral                                    | G512-2600-02 |
| CN  | 1        | Ensemble d'électrodes du brûleur latéral           | G433-0047-02 |
| CO  | 1        | Gril de cuisson du brûleur latéral                 | G501-0077-01 |
| DA  | 1        | Tablette du brûleur latérale                       | G501-3600-01 |
| DB  | 1        | Panneau de tablette du brûleur latérale            | G412-0041-01 |
| DC  | 1        | Tablette latérale de droite                        | G501-0800-02 |
| DD  | 1        | Bordure droite de la tablette latérale             | G412-0040-01 |
| DE  | 1        | Panneau latéral du chariot gauche                  | G412-0500-01 |
| DF  | 1        | Panneau latéral du chariot droit                   | G412-0600-01 |
| DG  | 2        | Support  | G412-0013-01 |
| DH  | 1        | Panneau avant                                      | G412-0012-01 |
| DI  | 1        | Assemblage soudé d'étagère inférieure              | G412-1800-01 |
| DJ  | 2        | Assemblages de roulettes avec mécanisme de blocage | G401-0061-01 |
| DK  | 2        | Assemblages de roulettes                           | G607-0048-01 |
| DL  | 1        | Poids pour l'assemblage soudé d'étagère inférieure | G412-0030-01 |
| E1  | 1        | Kit de quincaillerie                               | G412-B006-01 |
| E2  | 1        | Manuel   | G412-M006-01 |
| E3  | 1        | Manuel de sécurité et entretien                    | G412-M006-02 |

## DIAGRAMME ÉCLATÉ (PROPANE) POUR 85-3030-8 (G41206)

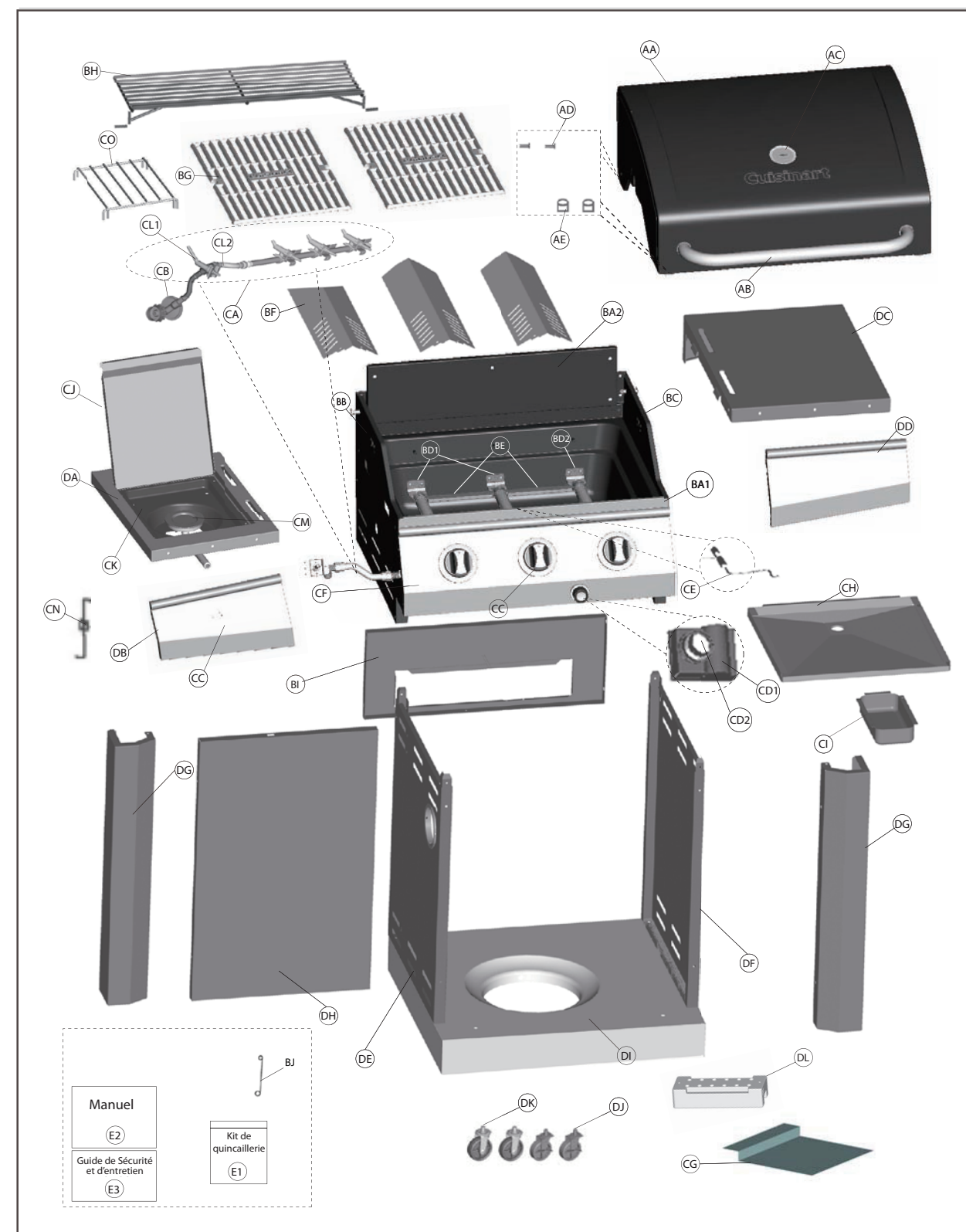

## LIST DE PIÈCES DU MODÈLE (GAZ NATUREL) POUR 85-3031-6 (G41207)

| No. | Quantité | Désignation  | N° de pièce  |
|-----|----------|--|--------------|
| AA  | 1        | Assemblage soudé du couvercle supérieur            | G412-4800-01 |
| AB  | 1        | Poignée du couvercle                               | G412-0035-01 |
| AC  | 1        | Thermomètre  | G512-0052-01 |
| AD  | 2        | Vis pour couvercle supérieur                       | G501-0005-02 |
| AE  | 2        | Butoirs du couvercle                               | G508-0063-01 |
| BA1 | 1        | Compartiment soudé des brûleurs                    | G412-3600-01 |
| BA2 | 1        | Panneau arrière du compartiment des brûleurs       | G416-0013-01 |
| BB  | 1        | Panneau latéral supérieur gauche                   | G412-1700-01 |
| BC  | 1        | Panneau latéral supérieur droit                    | G412-4900-01 |
| BD1 | 2        | Brûleur principaux - A                             | G413-5000-01 |
| BD2 | 1        | Brûleur principaux - B                             | G412-3800-01 |
| BE  | 2        | Armature de brûleur                                | G413-0004-01 |
| BF  | 3        | Brise-flammes                                      | G413-0036-01 |
| BG  | 2        | Grils de cuisson                                   | G412-0039-01 |
| BH  | 1        | Grille de réchaud                                  | G413-0002-01 |
| BI  | 1        | Panneau arrière supérieur                          | G412-0002-01 |
| BJ  | 1        | Porte-allumettes                                   | G608-0019-01 |
| CA  | 1        | Ensemble du collecteur                             | G412-4700-01 |
| CB  | 1        | Détendeur et tubulure nécessaire au gaz naturel    | G501-0099-01 |
| CC  | 3        | Boutons de commande                                | G512-7900-01 |
| CD1 | 1        | Allumeur électronique                              | G412-0038-01 |
| CD2 | 1        | Bouton d'allumeur électronique                     | G512-0070-01 |
| CE  | 1        | Ensemble d'électrodes du brûleur principal         | G412-0009-01 |
| CF  | 1        | Panneau de commande                                | G412-0037-01 |
| CG  | 1        | Ecran thermique                                    | G412-0017-01 |
| CH  | 1        | Réceptier à graisse                                | G412-1900-01 |
| CI  | 1        | Plateau à graisse                                  | G416-0015-01 |
| CJ  | 1        | Couvercle pour brûleur latéral                     | G501-0070-01 |
| CK  | 1        | Cuvette de propreté pour brûleur latéral           | G617-0035-01 |
| CL1 | 1        | Valve du brûleur latéral                           | G512-0067-01 |
| CL2 | 1        | Tuyau métallique du brûleur latéral                | G608-0039-01 |
| CM  | 1        | Brûleur latéral                                    | G512-2600-02 |
| CN  | 1        | Ensemble d'électrodes du brûleur latéral           | G433-0047-02 |
| CO  | 1        | Gril de cuisson du brûleur latéral                 | G501-0077-01 |
| DA  | 1        | Tablette du brûleur latérale                       | G501-3600-01 |
| DB  | 1        | Panneau de tablette du brûleur latérale            | G412-0041-01 |
| DC  | 1        | Tablette latérale de droite                        | G501-0800-02 |
| DD  | 1        | Bordure droite de la tablette latérale             | G412-0040-01 |
| DE  | 1        | Panneau latéral du chariot gauche                  | G412-0500-01 |
| DF  | 1        | Panneau latéral du chariot droit                   | G412-0600-01 |
| DG  | 2        | Support  | G412-0013-01 |
| DH  | 1        | Panneau avant                                      | G412-0012-01 |
| DI  | 1        | Assemblage soudé d'étagère inférieure              | G412-5500-01 |
| DJ  | 2        | Assemblages de roulettes avec mécanisme de blocage | G401-0061-01 |
| DK  | 2        | Assemblages de roulettes                           | G607-0048-01 |
| DL  | 1        | Poids pour l'assemblage soudé d'étagère inférieure | G412-0030-01 |
| E1  | 1        | Kit de quincaillerie                               | G412-B006-01 |
| E2  | 1        | Manuel   | G412-M006-01 |
| E3  | 1        | Manuel de sécurité et entretien                    | G412-M006-02 |

## DIAGRAMME ÉCLATÉ (GAZ NATUREL) POUR 85-3031-6 (G41207)

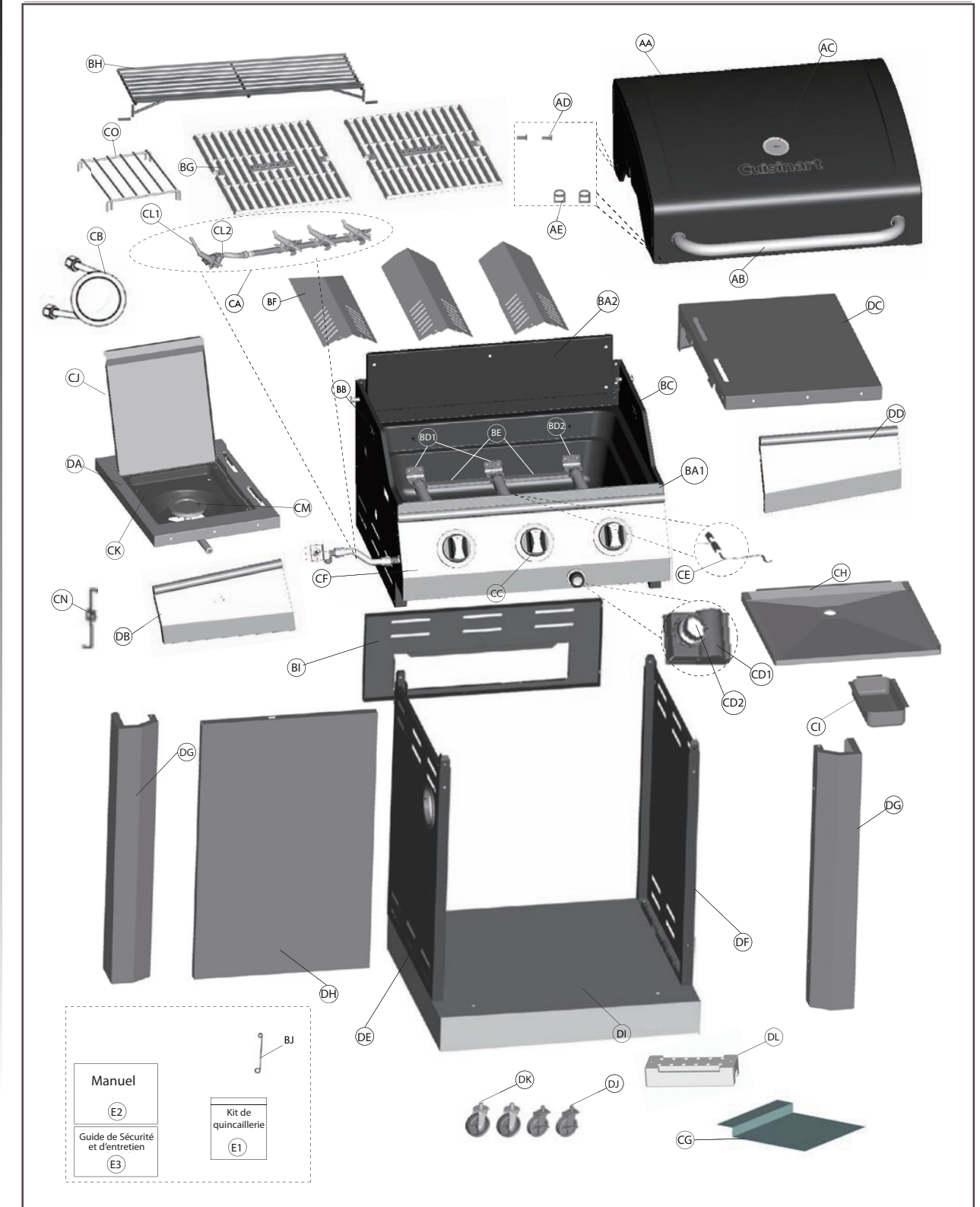



# INSTRUCTIONS D'ASSEMBLAGE

1

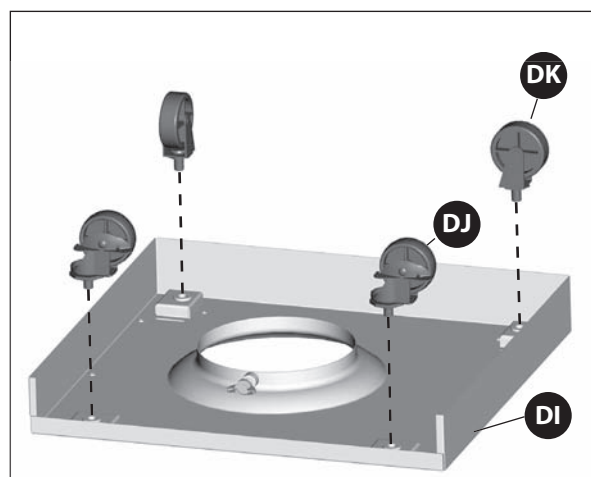

Vue arrière

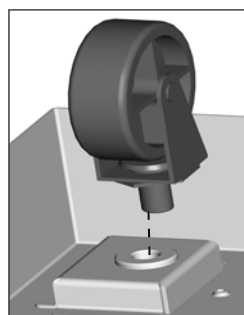

Agrandissement

Séparez les 2 types de roues, les 2 roulettes de blocage (DJ) et les deux roues normales (DK).

Fixez les roulettes de blocage (DJ) à l'arrière de la tablette inférieure (DI) et les roues normales (DK) à l'avant de la tablette inférieure (DI).

Pour fixer les 4 roulettes, serrez-les à la main en premier lieu. Serrez ensuite plus fort à l'aide de la clé fournie dans le paquet contenant le matériel.

VOUS AUREZ BESOIN:

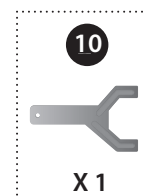

2

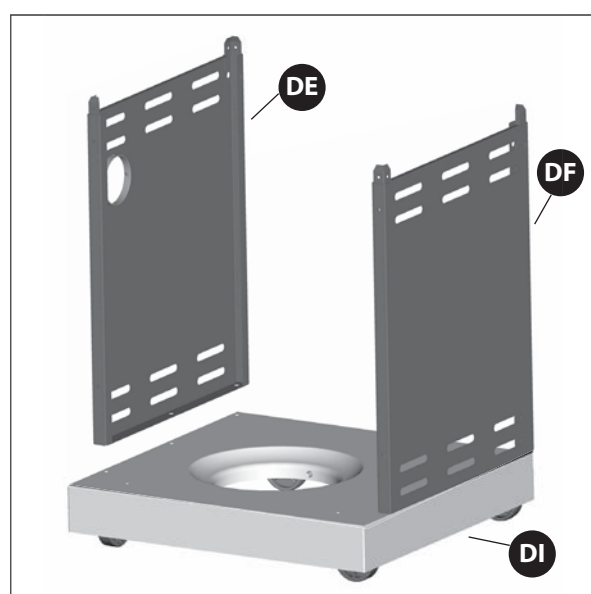

Vue avant

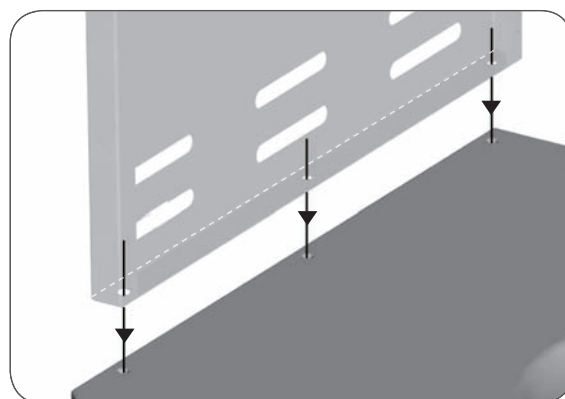

Close up

Assurez-vous que toutes les roulettes sont correctement verrouillées en position ARRÊT (ON) avant de continuer.

Assemblez le panneau latéral du chariot (DE) et celui de droite (DF) à la tablette inférieure (DI).

VOUS AUREZ BESOIN:

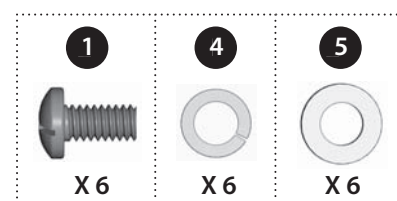

# INSTRUCTIONS D'ASSEMBLAGE

3

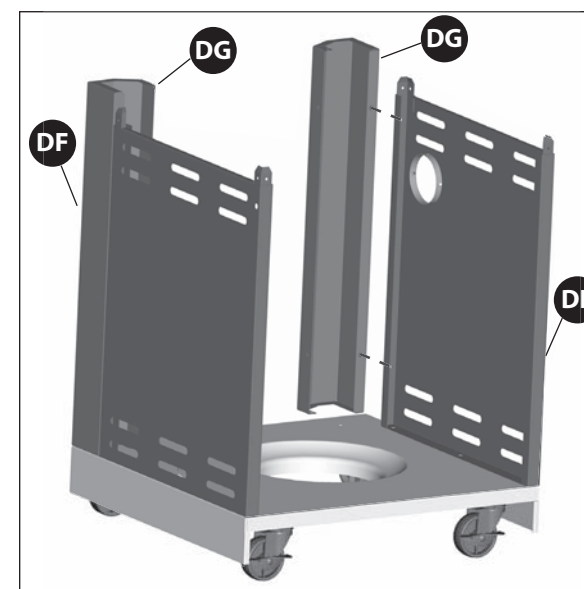

Vue arrière

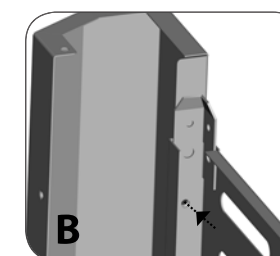
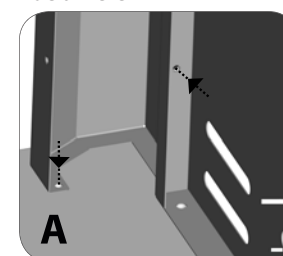

Montez les supports droit et gauche (DG) sur les panneaux latéraux du chariot tel qu'indiqué sur les schémas A et B.

VOUS AUREZ BESOIN:

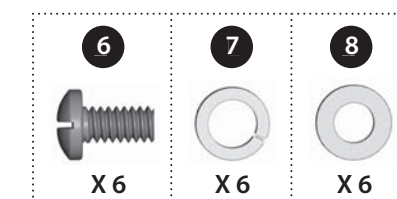

4

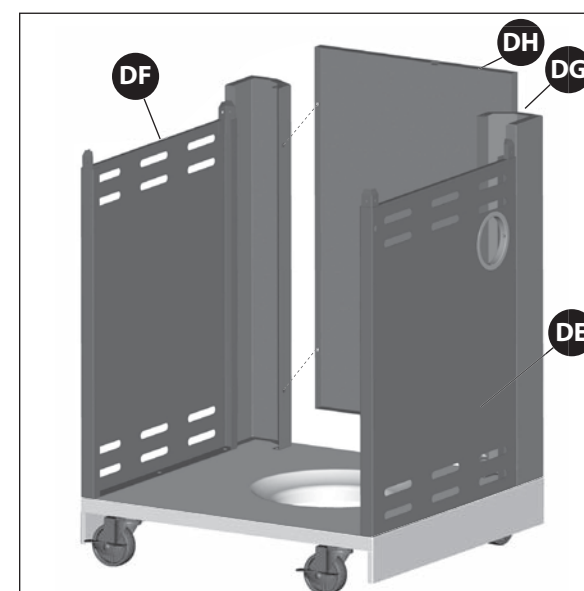

Back view

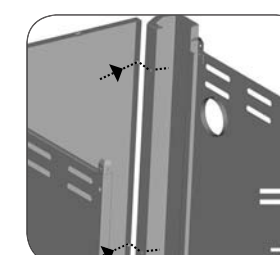
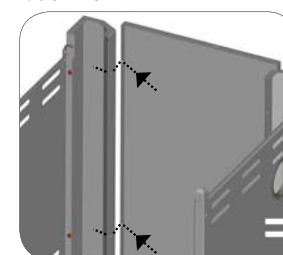

Fixez le panneau avant (DH) sur les supports (DG).

VOUS AUREZ BESOIN:

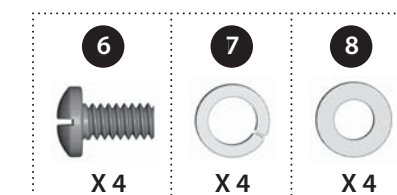

# INSTRUCTIONS D'ASSEMBLAGE

## 5

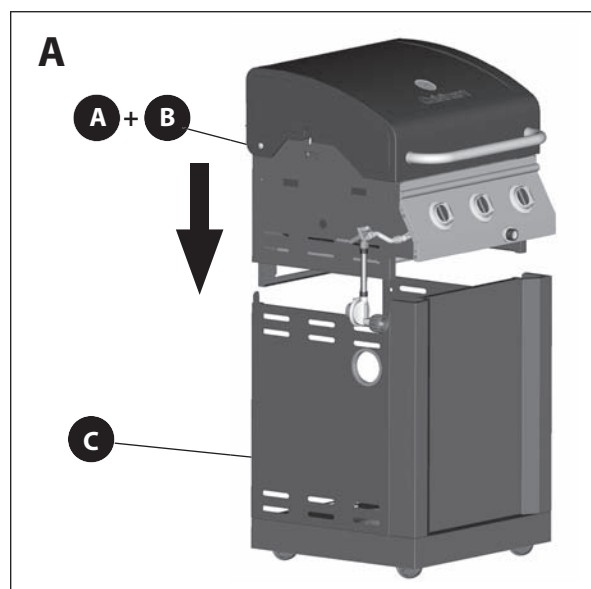

Cette étape nécessite au moins 3 personnes.

N'essayez pas d'effectuer le montage seul. Pièces extrêmement lourdes!

Positionnez ensuite l'ensemble du couvercle supérieur et du boîtier à brûleur (A et B) sur le chariot (C) comme indiqué ci-dessous. Utilisez les ferrures pour relier les deux parties par les côtés gauche et droit, aux deux points indiqués sur les schémas B.

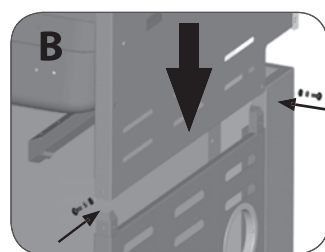

VOUS AUREZ BESOIN:

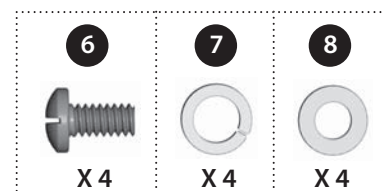

## 6

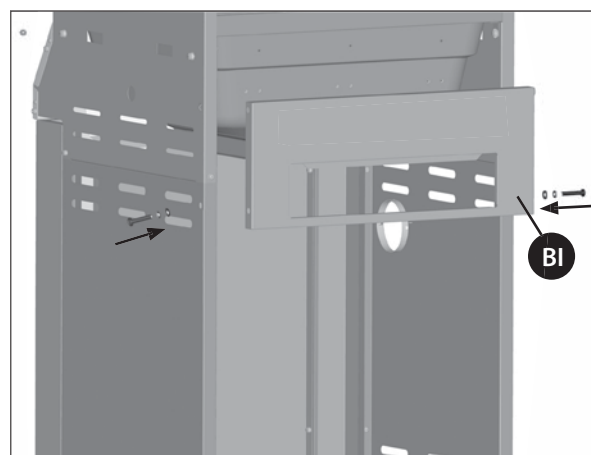

Fixez le panneau arrière supérieur (BI) aux panneaux latéraux droit et gauche (DE et DF).

Installez uniquement les ferrures sur la partie inférieure du panneau arrière tel qu'indiqué sur le schéma B.

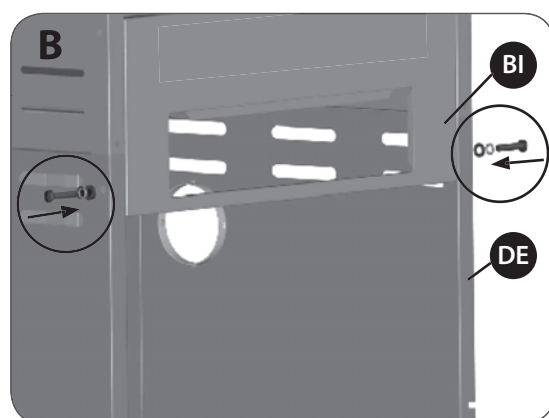

VOUS AUREZ BESOIN:

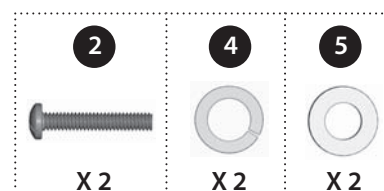

# INSTRUCTIONS D'ASSEMBLAGE

## 7

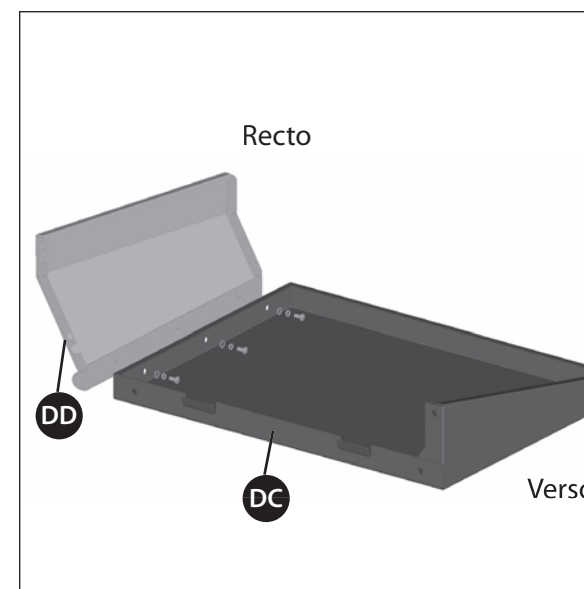

Attachez la bordure droite de la tablette latérale (DD) à la tablette latérale droite (DC) tel qu'indiqué.

VOUS AUREZ BESOIN:

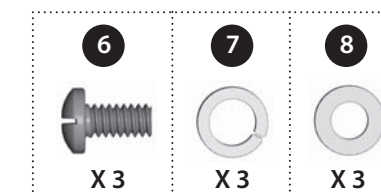

## 8

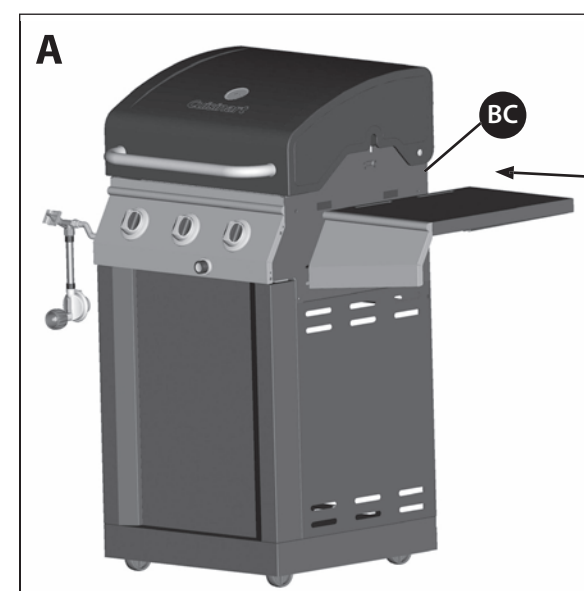

**CONSEIL :** Pour positionner la tablette latérale droite, insérez les deux crochets de l'ensemble de la tablette latérale dans les deux ouvertures situées sur le panneau latéral droit supérieur (BC).

Montez l'ensemble de la tablette latérale droite sur le chariot tel qu'indiqué sur le schéma B.

VOUS AUREZ BESOIN:

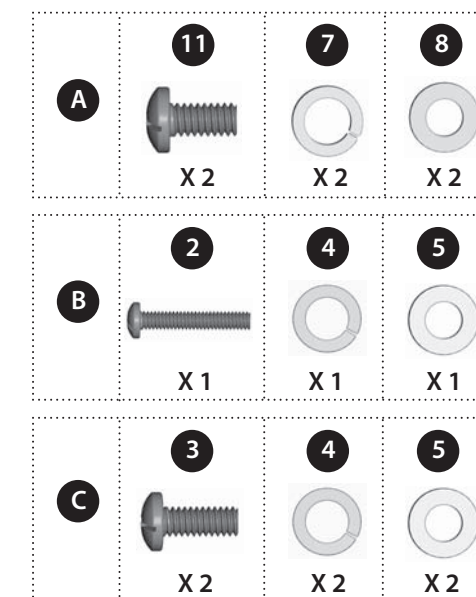

## INSTRUCTIONS D'ASSEMBLAGE

# 9



Attachez le panneau de tablette du brûleur latérale (DB) à la tablette du brûleur latérale (DA).

VOUS AUREZ BESOIN:

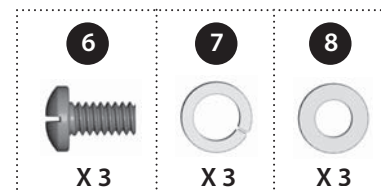

# 10

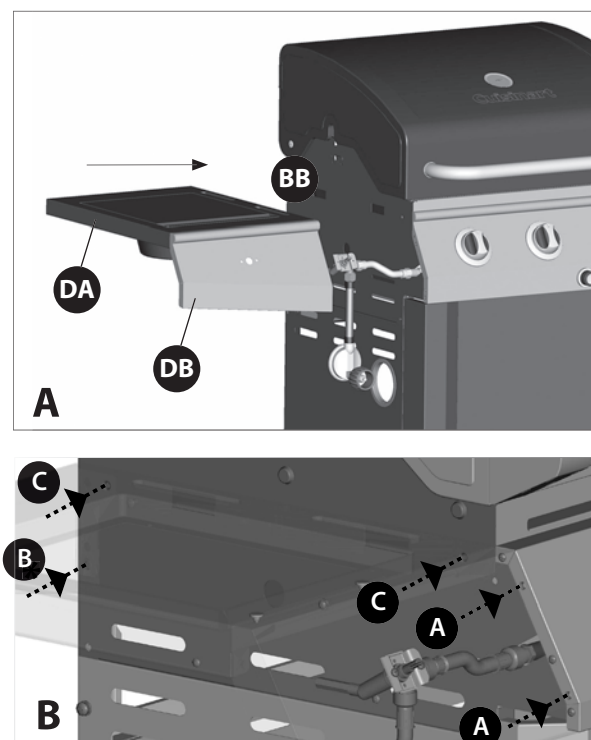

**CONSEIL:** Pour assembler la tablette du brûleur latérale, insérez les deux crochets de la tablette dans les deux trous situés sur le panneau latérale supérieure gauche (BB).

Assemblez la tablette du brûleur latérale au chariot tel qu'indiqué à la figure B.

VOUS AUREZ BESOIN:

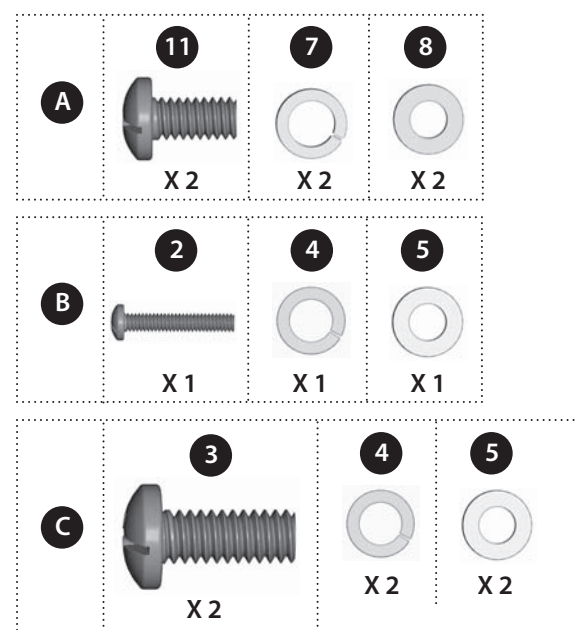

## INSTRUCTIONS D'ASSEMBLAGE

# 11

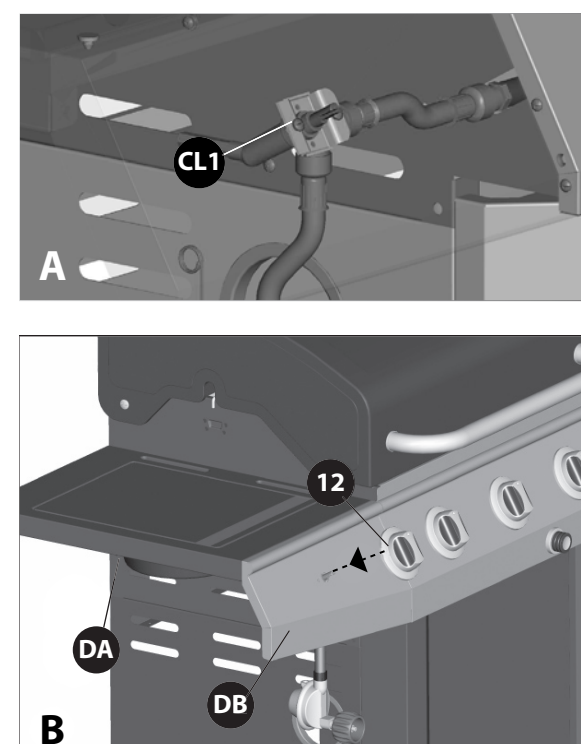

Retirez les ferrures préassemblées sur le support de la valve du brûleur latéral (CL1) tel qu'indiqué sur le schéma B. Insérez la tige de manoeuvre du brûleur latéral à travers l'arrière de la bordure de la tablette latérale gauche (DB). Assemblez la valve du brûleur latéral sur la bordure de la tablette latérale à l'aide des ferrures précédemment retirées.

Montez le bouton de commande du brûleur latéral (n° 12) sur la valve du brûleur latéral (CL1).

**Il se peut que la quincaillerie soit incluse avec le kit de quincaillerie.**

VOUS AUREZ BESOIN:

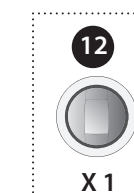

# 12

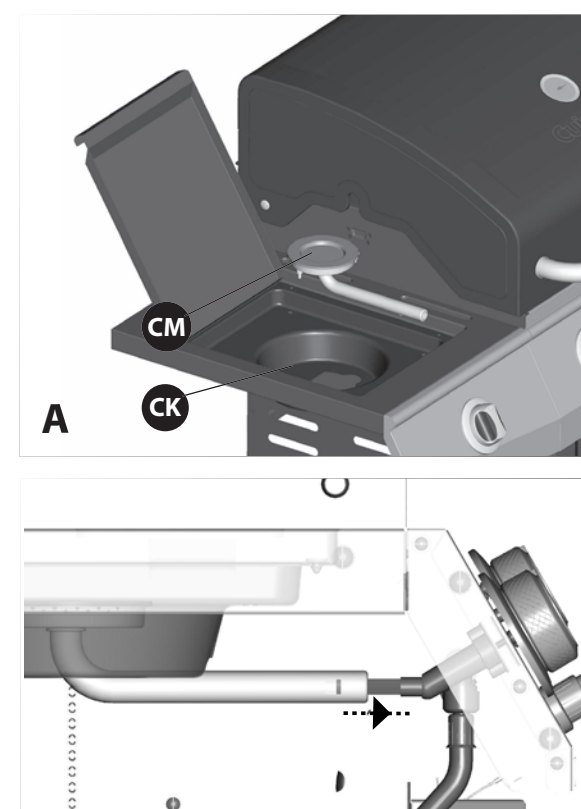

a. Mettez le brûleur latéral (CM) en place à travers l'ouverture du plateau d'égouttement du brûleur latéral gauche (CK).

b. Assurez-vous que le brûleur (CM) engage la valve du brûleur latéral (CL1), tel qu'indiqué sur le schéma B.



## INSTRUCTIONS D'ASSEMBLAGE

# 13

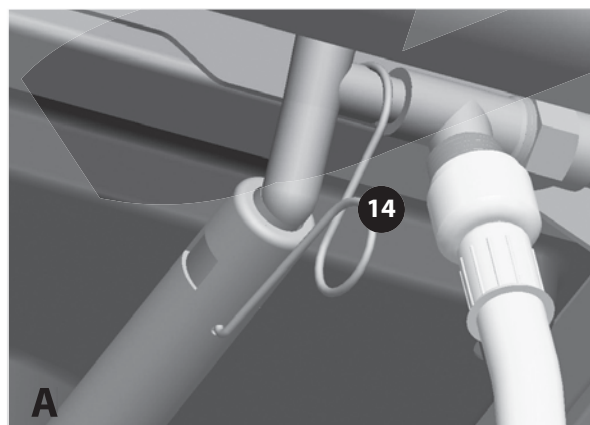

a. Servez-vous de la pince du brûleur latéral Venturi (n° 14) pour relier le brûleur latéral à la valve du brûleur.

VOUS AUREZ BESOIN:

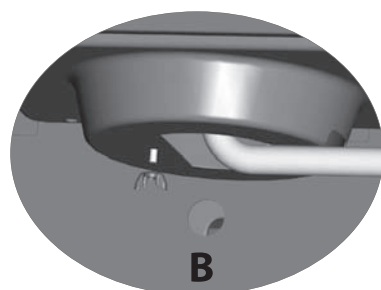

b. À l'aide de l'écrou à oreilles fourni, montez le brûleur latéral (CM) sur le plateau d'égouttement du brûleur latéral (CK), tel qu'indiqué sur le schéma C.

VOUS AUREZ BESOIN:

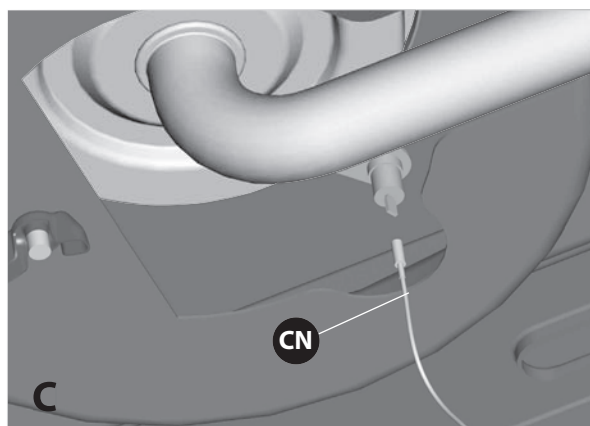
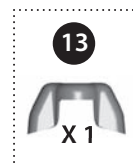

c. Attachez l'extrémité du #1 à électrode du brûleur latéral (CN) à la partie inférieure de l'électrode du brûleur latéral, tel qu'indiqué sur le schéma D.

Assurez-vous que le fil est correctement enfoncé.

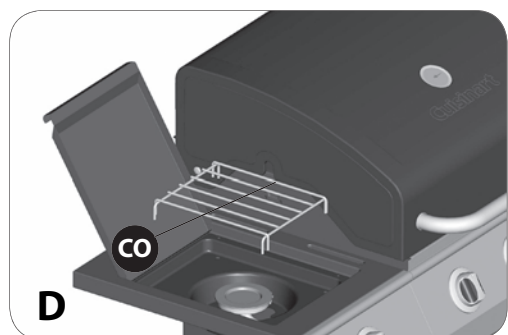

d. Positionnez la grille de cuisson du brûleur latéral (CO) sur la tablette du brûleur latéral, tel qu'indiqué sur le schéma E.

## INSTRUCTIONS D'ASSEMBLAGE

# 14

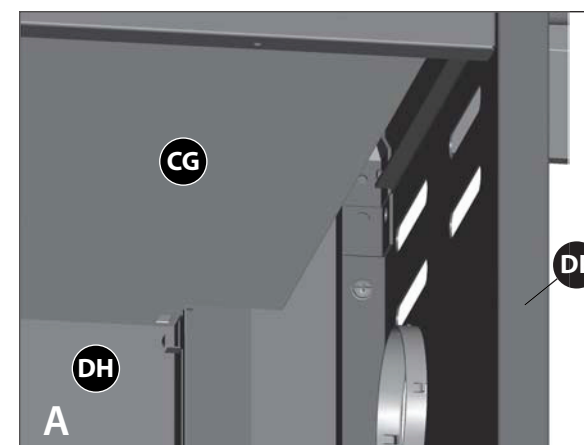

Positionnez l'écran thermique (CG) dans le rainure située sur le panneau avant (DH), tel qu'indiqué sur le schéma A. Montez ensuite l'écran thermique (CG) sur le panneau arrière supérieur (BI) à l'aide de les vis auto taraudeuse (x2), tel qu'indiqué sur le schéma B.



VOUS AUREZ BESOIN:

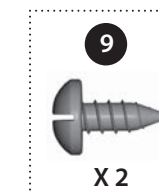

Vue arrière

# 15

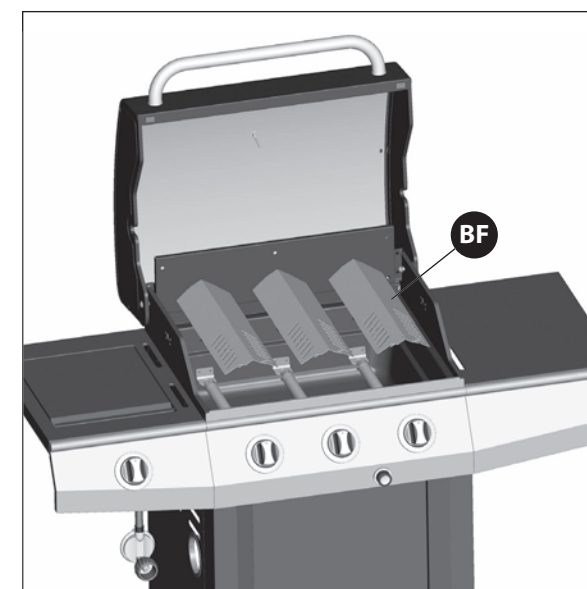

Positionnez d'abord les brises-flammes (BF), puis les grilles de cuisson (BG) dans le compartiment des brûleurs, tel qu'indiqué sur le schéma A.

Installez la grille de chauffage (BH) sur le compartiment des brûleurs.

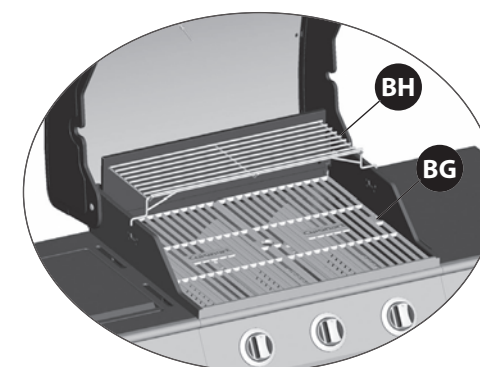



## INSTRUCTIONS D'ASSEMBLAGE

# 16

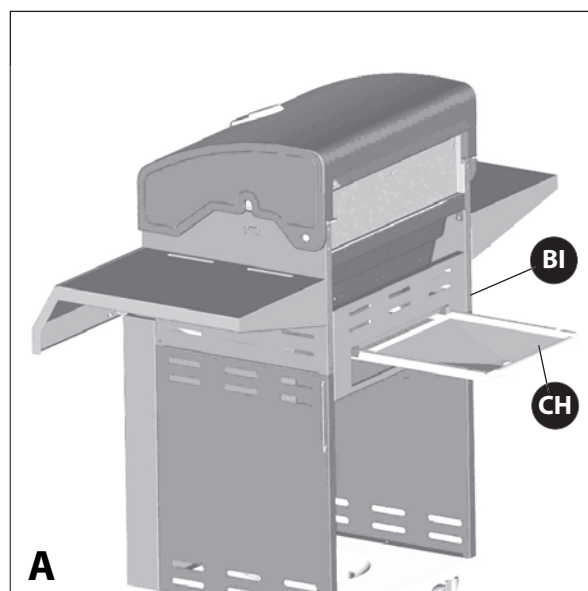

Vue arrière

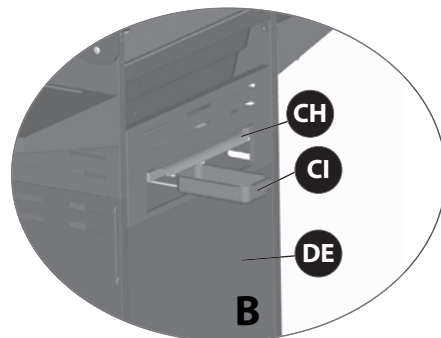

a. Insérez le plateau de récupération des graisses (CH) dans l'ouverture du panneau arrière supérieur (BI) en vous assurant d'engager les rails situés sous le boîtier à brûleur.

b. Placez le récipient à graisse (CI) sur les rails situés en dessous du plateau de récupération des graisses (CH).

# 17

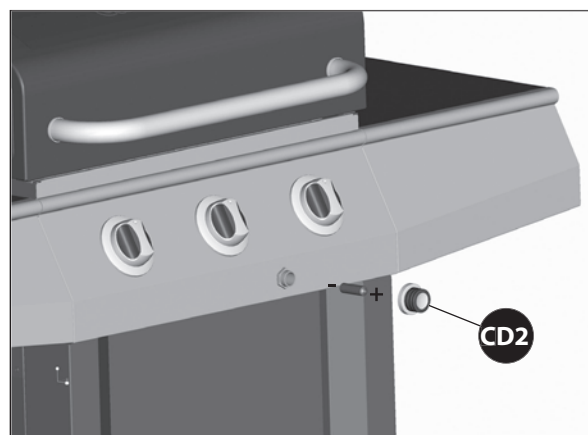

Dévissez le bouton d'allumage électronique (CD2) et insérez une pile AA dans le compartiment à piles, le côté positif faisant face vers l'extérieur.

**\* Piles non comprises.**

## INSTRUCTIONS D'ASSEMBLAGE

# 18

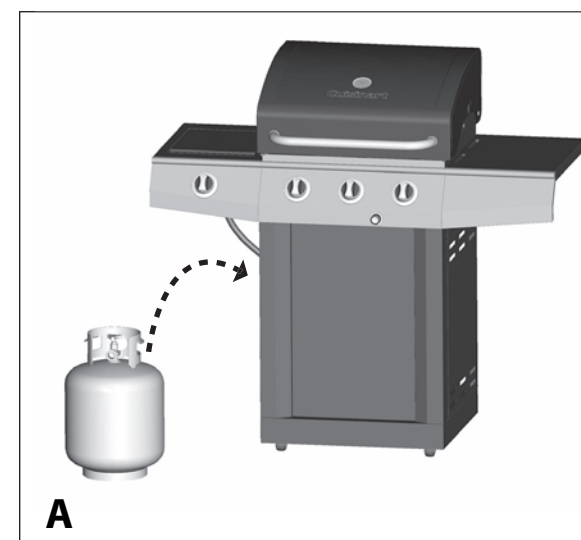

A

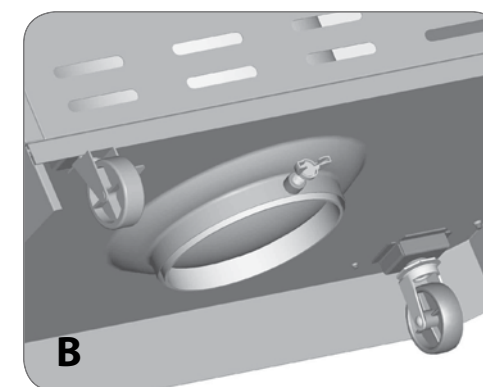

B

### RÉSERVÉ AUX MODÈLES FONCTIONNANT AU PROPANE.

Pour les modèles au gaz naturel, suivez l'étape 18.

a. Positionnez le réservoir de propane de 20 lb sur la tablette inférieure (DI) et fixez-le à l'aide du boulon (déjà attaché) situé en dessous de la tablette inférieure, tel qu'indiqué sur le schéma B.

b. Attachez l'écrou de serrage du régulateur à la valve de la bonbonne de GPL.

**⚠ ATTENTION:** Pour garantir la sécurité de votre famille, n'essayez pas d'allumer ce barbecue avant d'avoir lu les pages 4 à 7 du guide de sécurité et d'entretien, d'utilisation et d'entretien de Cuisinart™. Tous les tests de sécurité et de détection des fuites DOIVENT ÊTRE EFFECTUÉS PAR L'UTILISATEUR avant l'allumage du barbecue.

**⚠ AVERTISSEMENT**  
Ne rangez pas de réservoirs de propane supplémentaires dans le chariot du barbecue.

# 19

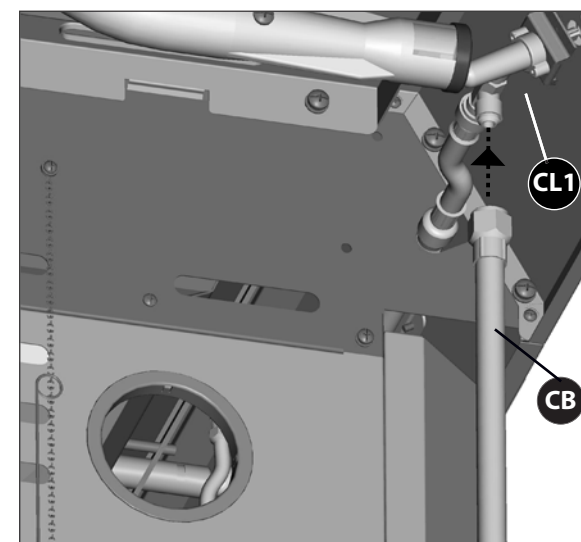

### RÉSERVÉ AUX MODÈLES FONCTIONNANT AU GAZ NATUREL.

Attachez le tuyau pour gaz naturel (CB) à la valve du brûleur lateral (CL1) tel qu'indiqué.

**⚠ ATTENTION:** Pour compléter l'installation de votre barbecue au gaz naturel il est possible qu'un adaptateur d'un 1/2 pouce ou 3/8 ieme de pouces sois nécessaire pour raccorder votre tuyau a gaz naturel à votre alimentation de gaz naturel. Contacté votre fournisseur en gaz naturel pour acheter la pièce nécessaire.