

Cuisinart^{MD} GUIDE DE MONTAGE



Cuisinart^{MD} Gourmet *INFRAROUGE PRO 900*

85-3060-6 (G61801) Propane
85-3061-4 (G61802) Gaz Naturel

LISEZ CE GUIDE AU COMPLET ET CONSERVEZ-LE POUR CONSULTATION.

Montez votre gril immédiatement. Les réclamations relatives aux pièces manquantes ou endommagées doivent être effectuées dans un délai de 30 jours suivant l'achat.

Réponse a vos questions sur votre produit, pièces, garantie et obtenir de l'aide technique, appelez nous au 1-800-309-3452.

www.cuisinartbbqs.com

GARANTIE DE 5-ANS LIMITÉE

Numéro de révision # : 11102012 MD

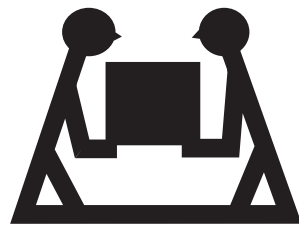

PRODUIT LOURD NÉCESSITANT 2 PERSONNES POUR LE SOULEVER

CE GUIDE DOIT ÊTRE RANGÉ AVEC LE PRODUIT À TOUT MOMENT

Pour COMMANDER des pièces de rechange ou des accessoires non couverts par la garantie ou ENCORE pour activer votre garantie, consultez notre site Web à l'adresse www.cuisinartbbqs.com

⚠ MISE EN GARDE

Rebords coupants. Portez des gants pour monter votre grill.

⚠ MISE EN GARDE

Lisez et observez toutes les consignes de sécurité, instructions d'assemblage et directives d'entretien et d'utilisation avant de tenter d'assembler l'appareil et de cuisiner.

⚠ INSTALLATEUR, MONTEUR OU CONSOMMATEUR

Ce guide doit toujours être conservé avec le produit.

⚠ AVERTISSEMENT

Tout manquement aux directives du fabricant risque de causer des incendies, des explosions et des dommages matériels dangereux, ainsi que des blessures graves, voire la mort.

Suivez toutes les procédures de vérification d'étanchéité avant d'utiliser le barbecue, même si le grill a été assemblé par le distributeur. N'essayez pas d'allumer ce barbecue sans avoir lu la section sur les directives d'allumage dans le Guide d'Entretien et de Sécurité qui accompagne ce barbecue.

⚠ DANGER

- Si vous décelez une odeur de gaz :
 - Coupez l'alimentation en gaz de l'appareil
 - Éteignez toute flamme nue
 - Ouvrez le couvercle
 - Si l'odeur persiste, tenez-vous loin de l'appareil et communiquez immédiatement avec votre fournisseur en gaz ou le service d'incendie local.
- Deux personnes sont nécessaires pour monter l'appareil.
- Faites attention aux rebords coupants.

⚠ AVERTISSEMENT

- Ne pas entreposer ni utiliser de l'essence ni d'autres vapeurs ou liquides inflammables dans le voisinage de l'appareil, ni de tout autre appareil.
- Une bouteille de propane qui n'est pas raccordée en vue de son utilisation, ne doit pas être entreposée dans le voisinage de cet appareil ou de tout autre appareil.

CE BARBECUE EST RÉSERVÉ À UN USAGE EXTÉRIEUR

SERVICE DE TÉLÉASSISTANCE À LA CLIENTÈLE DE CUISINART^{MD} AU
1-800-309-3452

LISTE DES FIXATIONS

Outils Requis pour L'assemblage

- Tournevis cruciforme n° 2 (long et court)
- Tournevis pour écrous à fente de 1/4 po (long et court)
- Clé à molette
- Pincettes
- Maillet de caoutchouc

Avant d'assembler le barbecue, lisez attentivement ces instructions.

Assemblez le barbecue sur une surface propre et plane. Le barbecue est lourd.

Remarque : Ne serrez pas complètement tous les écrous pendant la phase initiale.

No.	Désignation	N° de Pièce	Quantité
1	1/4"-20UNCx38 Vis	20120-13038-250	12
2	1/4"-20UNCx13 Vis	20120-13013-250	20
3	φ7 Rondelle frein	41400-07000-250	32
4	φ7 Rondelle	40300-07000-250	32
5	NO.10-24UNC x10 Vis	20124-10010-250	14
6	NO.10-24UNC x13 Vis	20124-10013-250	6
7	φ5 Rondelle frein	41400-05000-250	22
8	φ5 Rondelle	40300-05000-250	16
9	NO.10-24UNC Écrou	30224-10000-250	2
10	Rondelle fibre	G501-0033-9100	4
11	Vis, couvercle du brûleur latéral	G523-0055-9000	2
12	ST4.2X10 Vis auto taraudeuse	22500-42010-137	12
13	ST4.2X20 Vis auto taraudeuse	22500-42020-137	1
14	Bouton	G618-0014-9000	2
15	Agrafe	G350-0026-9000	1
16	1/4" Écrou	30220-13000-250	4

⚠ Attention :
La tôle peut causer des blessures. Portez des gants pour effectuer l'assemblage du barbecue. Soyez prudent lors de l'assemblage.

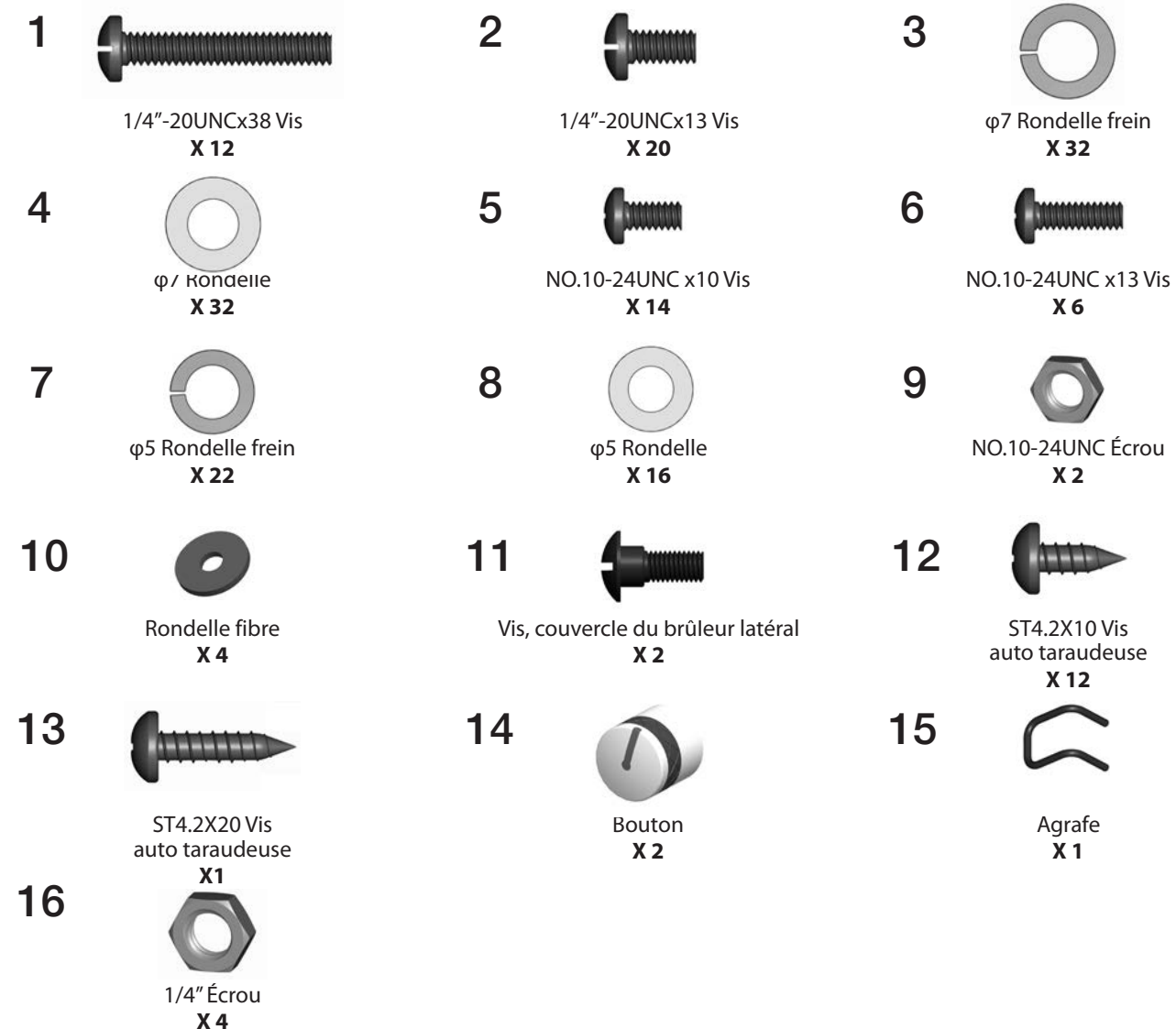

LIST DE PIÈCES DU MODÈLE (PROPANE) POUR 85-3060-6 (G61801)

No.	Quantité	Désignation	N° de Pièce	No.	Quantité	Désignation	N° de Pièce
AA	1	Couvercle supérieur	G618-2000-01	DA	1	Tablette latérale de droite	G618-0700-01
AB	1	Poignée du couvercle	G618-0003-01	DB	1	Bordure droite de la tablette latérale	G618-0032-01
AC	2	Embout, poigné de couvercle	G618-0004-01	DC	1	Encadrement pour brûleur latéral infrarouge	G618-0800-01
AD	1	Thermomètre	G512-0085-01	DD	1	Brûleur latéral à infrarouge	G618-2200-01
AE	2	Vis pour couvercle supérieur	G433-0002-01	DE	1	Ensemble d'électrodes du infrarouge	G610-0009-01
AF	2	Butoirs du couvercle	G508-0063-01	DF	1	Pare-vent du brûleur infrarouge latéral	G618-0047-01
AG	1	Plaque de logo	G618-0002-01	DG	1	Couvercle, brûleur à infrarouge	G618-0033-01
BA1	1	Compartiment des brûleurs	G618-4000-01	DH	2	Butoirs de couvercle, Zone Infrarouge	G501-0066-01
BA2	1	Encadrement, compartiments des brûleurs	G618-4000-02	DI	2	Porte-serviette	G618-0031-01
BB	4	Brûleurs principaux	G525-3800-01	DJ	1	Grille de cuisson, brûleur à infrarouge	G618-0034-01
BC	1	Armature de brûleur	G618-0008-01	DK	1	Plateau de récupération du brûleur infrarouge	G618-0035-01
BD	4	Brise-flammes	G618-0019-01	DL	1	Tablette latérale de gauche	G618-0029-01
BE	3	Grils de cuisson	G617-0020-01	DM	1	Bordure gauche de la tablette latérale	G618-0030-01
BF	1	Grille de réchaud	G618-0018-01	DN	1	Bouton d'allumeur Multi Spark™	G525-0028-01
BG	1	Brûleur de rôtisserie infrarouge	G618-7000-01	EA	1	Panneau latéral du chariot gauche	G618-0020-01
BH	1	Ensemble d'électrodes du brûleur de la rôtisserie	G525-0046-01	EB	1	Panneau latéral du chariot droit	G618-0021-01
BI	1	Pare-vent, rôtisserie	G618-0017-01	EC	1	Étagère inférieure - GPL	G618-0500-01
BJ	1	Porte-allumettes	G508-0039-01	ED	2	Roulette avec frein	G515-0082-01
BK	1	Valve de la rôtisserie, GPL	G525-0042-01	EE	2	Roulette	G350-0024-01
BL	1	Support avant, Brise flamme	G618-0006-01	EF	1	Assemblage de la porte gauche	G618-0039-01
BM	1	Support arrière, Brise flamme	G618-0007-01	EG	1	Intérieure pour l'assemblage de la porte gauche	G618-0040-01
BN	2	Tige de soutien	G525-0014-01	EH	1	Assemblage de la porte droite	G618-0041-01
CA	1	Ensemble du collecteur - GPL	G618-6000-01	EI	1	Intérieure pour l'assemblage de la porte droite	G618-0042-01
CB	1	Regulateur	G606-0008-01	EJ	2	Poignée de porte	G518-0032-01
CC	1	Valve du brûleur latéral, GPL	G618-0045-01	EK	4	Ensemble d'aimant pour la porte	G501-00F2-03
CD	2	Tuyau métallique	G516-0029-01	EL	2	Paniers à condiments	G618-0043-01
CE1	1	Tuyau flexible pour la rôtisserie	G601-0055-A1	F1	1	Kit de quincaillerie	G618-B001-01
CE2	1	Orifice GPL de tournebroche	G523-0059-01	F2	1	Manuel d'assemblage	G618-M001-01
CF1	1	Allumeur électronique	G513-0021-01	F3	1	Manuel de sécurité et entretien	G418-M001-02
CF2	1	Capuchon pour la pile de l'allumeur	G513-0021-02	F4	1	Vis de bonbonne	G505-0047-01
CG	4	Ensemble d'électrodes du brûleur principal	G525-0030-02				
CH	6	Boutons de commande	G618-0014-01				
CI	6	Collerette pour bouton de commande	G525-0012-01				
CJ	1	Panneau de commande	G618-0013-01				
CK	1	Barre de support avant	G618-0022-01				
CL	1	Plateau de récupération de graisses	G618-0600-01				
CM	1	Réceptacle à graisse	G416-0015-01				
CN	1	Panneau arrière supérieur	G618-0024-01				
CO	1	Panneau arrière inférieur	G618-0023-01				
CP	1	Écran thermique droite	G618-0028-01				
CQ	1	Séparateur de chariot	G618-0025-01				
CR	1	Tablette de chariot intérieure	G618-0026-01				
CS	1	Écran thermique gauche	G618-0027-01				

DIAGRAMME ÉCLATÉ (PROPANE) POUR 85-3060-6 (G61801)

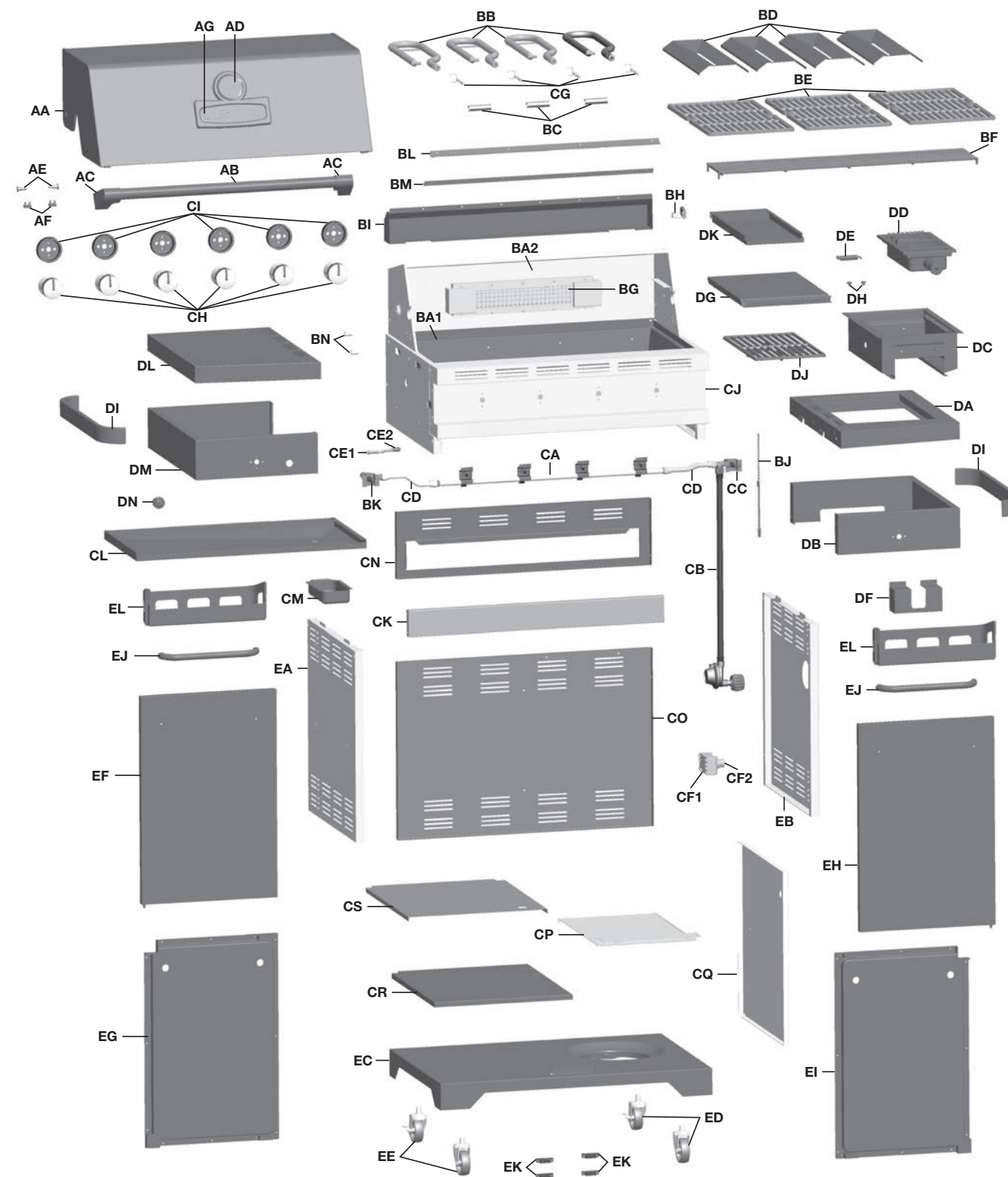

EXTRAS

Kit de quincaillerie F1	Manuel F2	Manuel de sécurité et entretien F3	Vis de bonbonne F4
----------------------------	--------------	---------------------------------------	-----------------------

LIST DE PIÈCES DU MODÈLE (GAZ NATUREL) POUR 85-3061-4 (G61802)

No.	Quantité	Désignation	N° de Pièce	No.	Quantité	Désignation	N° de Pièce
AA	1	Assemblage soudé du couvercle supérieur	G618-2000-01	DA	1	Tablette latérale de droite	G618-0700-01
AB	1	Poignée du couvercle	G618-0003-01	DB	1	Bordure droite de la tablette latérale	G618-0032-01
AC	2	Embout, poigné de couvercle	G618-0004-01	DC	1	Encadrement de support pour brûleur latéral infrarouge	G618-0800-01
AD	1	Thermomètre	G512-0085-01	DD	1	Brûleur latéral à infrarouge	G618-2200-01
AE	2	Vis pour couvercle supérieur	G433-0002-01	DE	1	Ensemble d'électrodes du infrarouge	G610-0009-01
AF	2	Butoirs du couvercle	G508-0063-01	DF	1	Pare-vent du brûleur infrarouge latéral	G618-0047-01
AG	1	Plaque de logo	G618-0002-01	DG	1	Couvercle, brûleur à infrarouge	G618-0033-01
BA1	1	Compartiment des brûleurs	G618-4000-01	DH	2	Butoirs de couvercle, Zone Infrarouge	G501-0066-01
BA2	1	Encadrement, compartiments des brûleurs	G618-4000-02	DI	2	Porte-serviette	G618-0031-01
BB	4	Brûleurs principaux	G525-3800-01	DJ	1	Grille de cuisson, brûleur à infrarouge	G618-0034-01
BC	1	Armature de brûleur	G618-0008-01	DK	1	Plateau de récupération du brûleur infrarouge	G618-0035-01
BD	4	Brise-flammes	G618-0019-01	DL	1	Tablette latérale de droite	G618-0029-01
BE	3	Grils de cuisson	G617-0020-01	DM	1	Bordure droite de la tablette latérale	G618-0030-01
BF	1	Grille de réchaud	G618-0018-01	DN	1	Bouton d'allumeur Multi Spark™	G525-0028-01
BG	1	Brûleur de rôtissoire infrarouge	G618-7000-01	EA	1	Panneau latéral du chariot gauche	G618-0020-01
BH	1	Ensemble d'électrodes du brûleur de la rôtissoire	G525-0046-01	EB	1	Panneau latéral du chariot droit	G618-0021-01
BI	1	Pare-vent, rôtisserie	G618-0017-01	EC	1	Étagère inférieure - GN	G618-1000-01
BJ	1	Porte-allumettes	G508-0039-01	ED	2	Roulette avec frein	G515-0082-01
BK	1	Valve de la rôtissoire, GN	G525-0049-01	EE	2	Roulette	G350-0024-01
BL	1	Support avant, Brise flamme	G618-0006-01	EF	1	Assemblage de la porte gauche	G618-0039-01
BM	1	Support arrière, Brise flamme	G618-0007-01	EG	1	Intérieure pour l'assemblage de la porte gauche	G618-0040-01
BN	2	Tige de soutien	G525-0014-01	EH	1	Assemblage de la porte droite	G618-0041-01
CA	1	Ensemble du collecteur - GN	G618-2700-01	EI	1	Intérieure pour l'assemblage de la porte droite	G618-0042-01
CB	1	Tuyau de gaz naturel	G501-0099-01	EJ	2	Poignée de porte	G518-0032-01
CC	1	Valve du brûleur latéral, GN	G618-0046-01	EK	4	Ensemble d'aimant pour la porte	G501-00F2-03
CD	2	Tuyau métallique	G516-0029-01	EL	1	Paniers à condiments	G618-0043-01
CE1	1	Tuyau flexible pour la rôtissoire	G601-0055-A1	F1	1	Kit de quincaillerie	G618-B001-01
CE2	1	Orifice GN de tournebroche	G525-0050-01	F2	1	Manuel d'assemblage	G618-M001-01
CF1	1	Allumeur électronique	G513-0021-01	F3	1	Manuel de sécurité et entretien	G418-M001-02
CF2	1	Capuchon pour la pile de l'allumeur	G513-0021-02				
CG	4	Ensemble d'électrodes du brûleur principal	G525-0030-02				
CH	6	Boutons de commande	G618-0014-01				
CI	6	Collerette pour bouton de commande	G525-0012-01				
CJ	1	Panneau de commande	G618-0013-01				
CK	1	Barre de support avant	G618-0022-01				
CL	1	Plateau de récupération de graisses	G618-0600-01				
CM	1	Récipient à graisse	G416-0015-01				
CN	1	Panneau arrière supérieur	G618-0024-01				
CO	1	Panneau arrière inférieur	G618-0023-01				
CP	1	Écran thermique droite	G618-0028-01				
CQ	1	Séparateur de chariot	G618-0025-01				
CR	1	Tablette de chariot intérieure	G618-0026-01				
CS	1	Écran thermique gauche	G618-0027-01				

DIAGRAMME ÉCLATÉ (GAZ NATUREL) POUR 85-3061-4 (G61802)

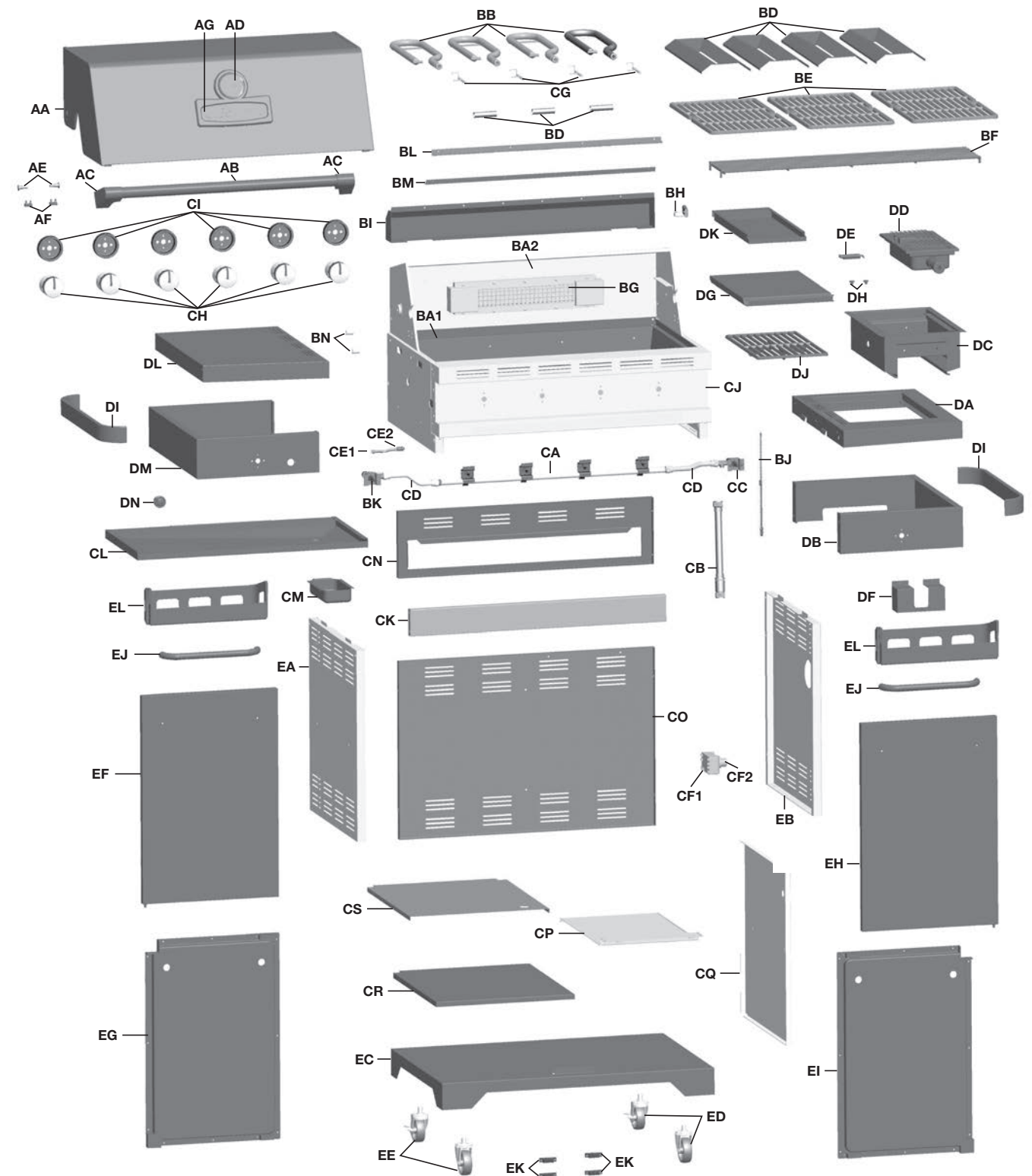

EXTRAS

Kit de quincaillerie F1	Manuel F2	Manuel de sécurité et entretien F3
----------------------------	--------------	---------------------------------------

INSTRUCTIONS D'ASSEMBLAGE

1.

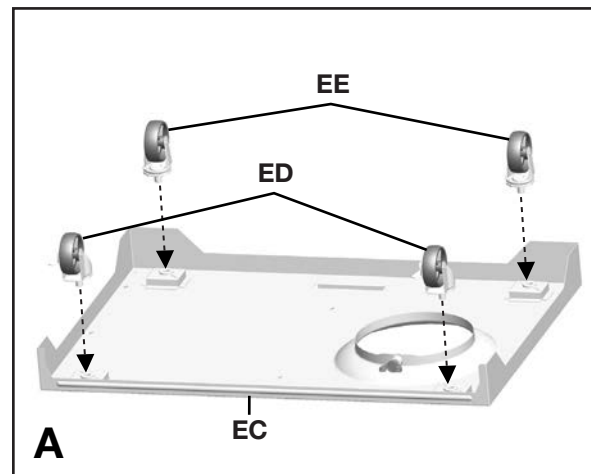

Vue arrière

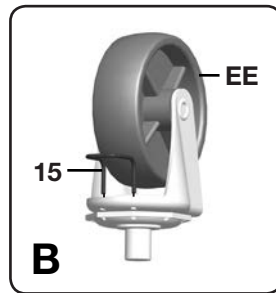

Agrandissement

Séparez les 2 types de roues, les 2 roulettes avec frein (ED) et les deux roues normales (EE).

Insérez l'agrafe (#15) dans une des roulettes normales (EE) tel qu'illustrée à l'image B. Insérez la roulette normale (EE) au devant de l'étagère inférieure (EC) et utilisez l'agrafe (#15) pour bien attacher et serrez.

Répétez pour le restant des roulettes (EE & ED).

NOTEZ: Les roulettes (EE) doivent être assemblé à l'avant de l'étagère inférieure (EC) et les roulettes avec frein (ED) doivent être assemblée à l'arrière de l'étagère inférieure (EC), tel qu'illustrée à l'image A.

VOUS AUREZ BESOIN:

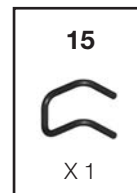

2.

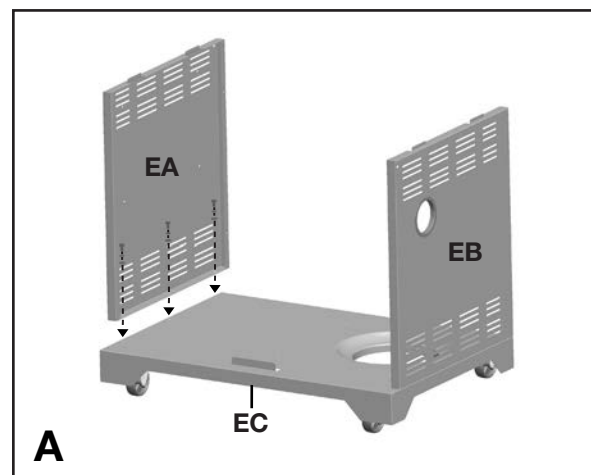

Vue de face

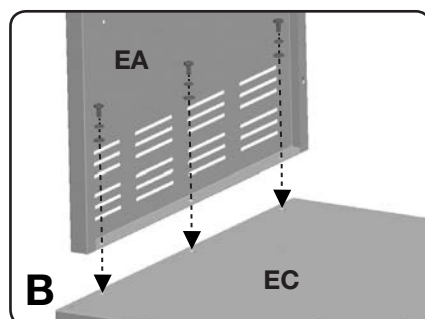

Agrandissement

Assurez-vous que toutes les roulettes sont correctement verrouillées en position ARRÊT (ON) avant de continuer.

Assemblez le panneau latéral du chariot (EA) et celui de droite (EB) à la tablette inférieure (EC).

VOUS AUREZ BESOIN:

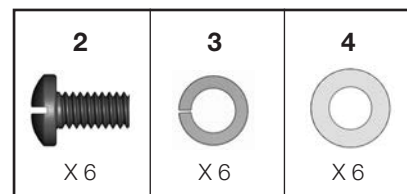

INSTRUCTIONS D'ASSEMBLAGE

3.

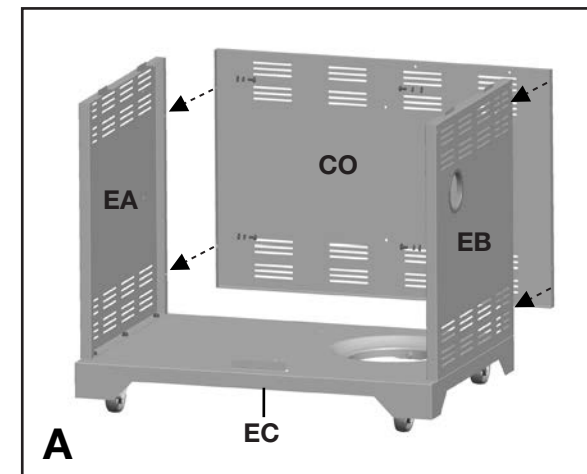

Vue de face

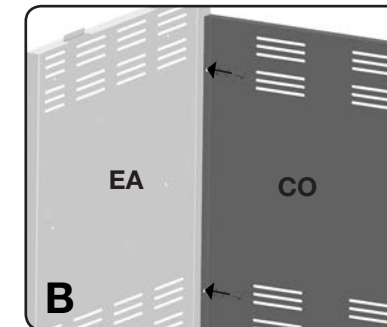

Agrandissement

Assemblez le panneau inférieure arrière (CO) aux panneaux latéral gauche et droit (EA et EB).

VOUS AUREZ BESOIN:

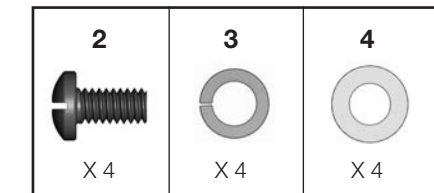

4.

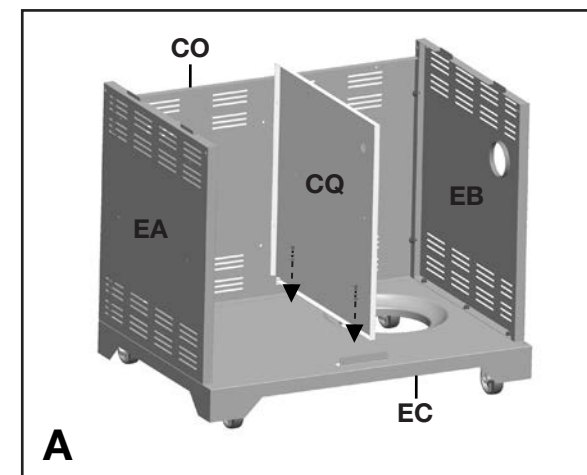

Vue de face

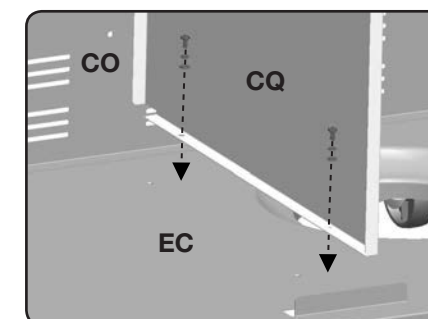

Agrandissement

a. Assemblez la partie inférieure du séparateur de chariot (CQ) à la tablette inférieure (EC) tel qu'illustré.

VOUS AUREZ BESOIN:

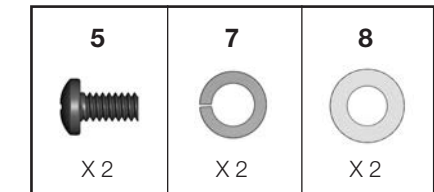

INSTRUCTIONS D'ASSEMBLAGE

4.

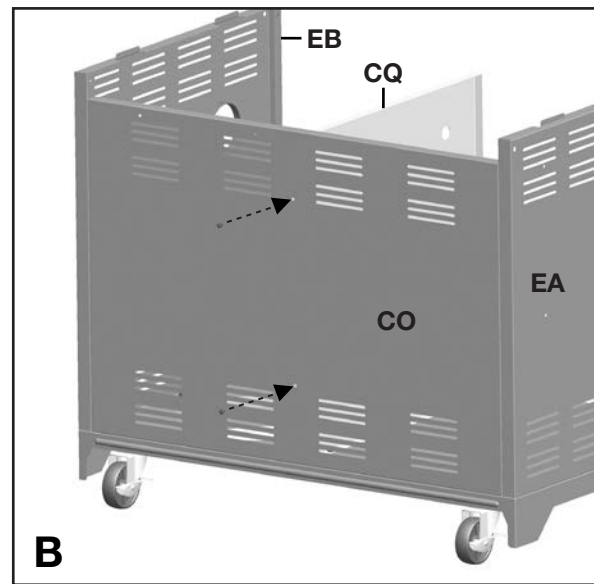

B
Vue arrière

b. Complétez l'assemblage du panneau de chariot latéral intérieure (CQ) en assemblent le panneau arrière inférieure (CO) tel qu'illustré.

VOUS AUREZ BESOIN:

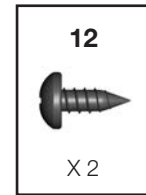

5.

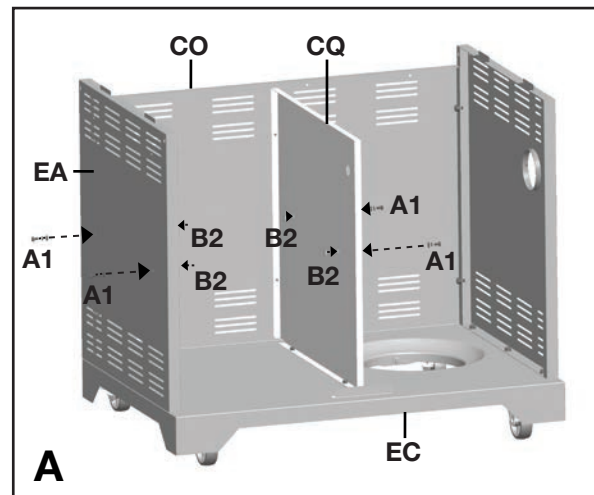

A
Vue de face

a. Pré-assemblez la quincaillerie stabilisatrice de la tablette intérieure de chariot (CR), comme montré au schéma A.

b. Montez la tablette intérieure de chariot (CR) sur la quincaillerie stabilisatrice, comme montré au schéma B.

VOUS AUREZ BESOIN:

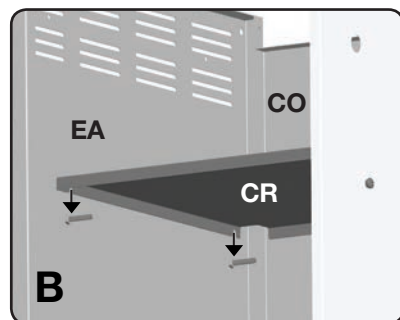
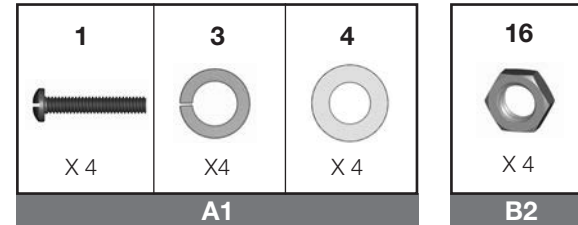

B
Agrandissement

INSTRUCTIONS D'ASSEMBLAGE

6.

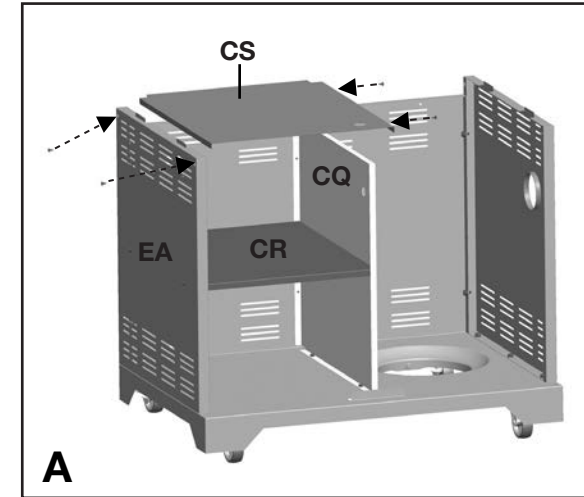

A
Vue de face

Assemblez l'écran thermique gauche (CS) au panneau latéral gauche de chariot (EA) et le séparateur de chariot (CQ) comme montré. Voir le gros plan de l'assemblage correct de l'écran thermique gauche (CS).

VOUS AUREZ BESOIN:

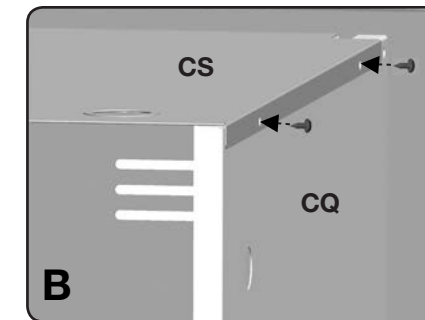
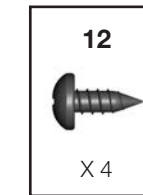

B
Agrandissement

7.

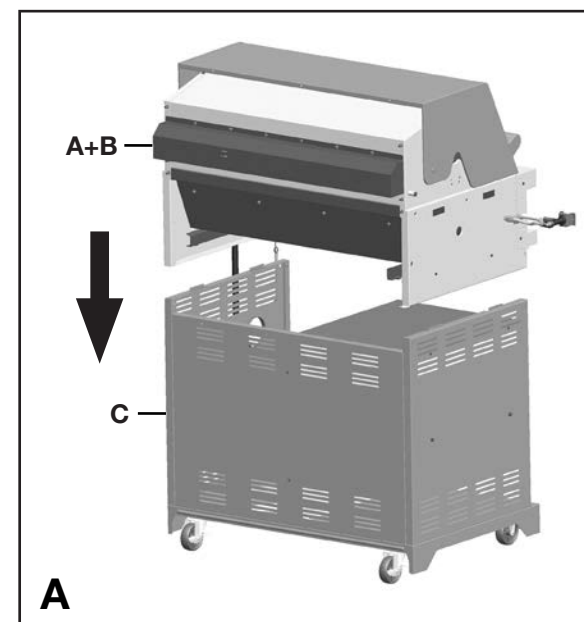

A
Vue arrière

CETTE ÉTAPE NÉCESSITE AU MOINS 3 PERSONNES. N'ESSAYEZ PAS D'EFFECTUER LE MONTAGE SEUL. PIÈCES EXTRÊMEMENT LOURDES!

a. Positionnez ensuite l'ensemble du couvercle supérieur et du compartiment des brûleurs (A et B) sur le chariot (C) comme indiqué ci-dessous.

INSTRUCTIONS D'ASSEMBLAGE

7.

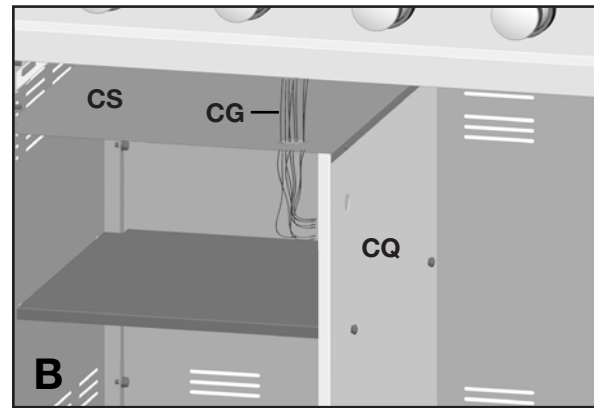

Vue de l'avant gauche

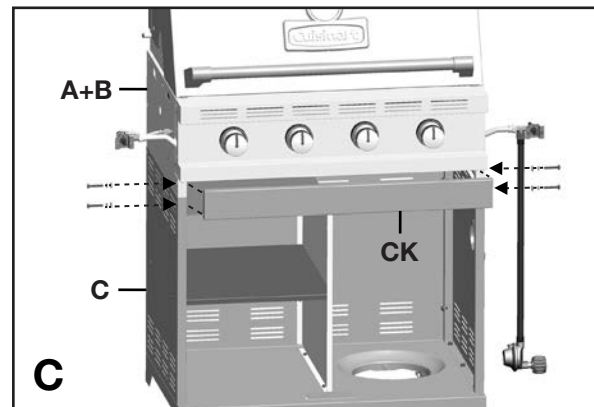

Vue de face

b. Retirez les fils d'électrodes (CG) de l'ensemble du collecteur (CA) et insérez dans l'ouverture de l'écran thermique gauche (CS), tel qu'illustré au schéma B.

c. Assemblez le soutien avant (CK) au l'assemblage du compartiment des brûleurs et l'assemblage de chariot (B + C), tel qu'illustré au schéma C.

VOUS AUREZ BESOIN:

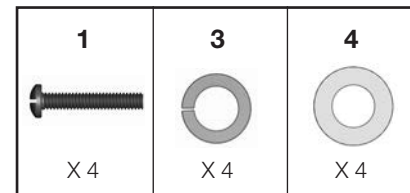

8.

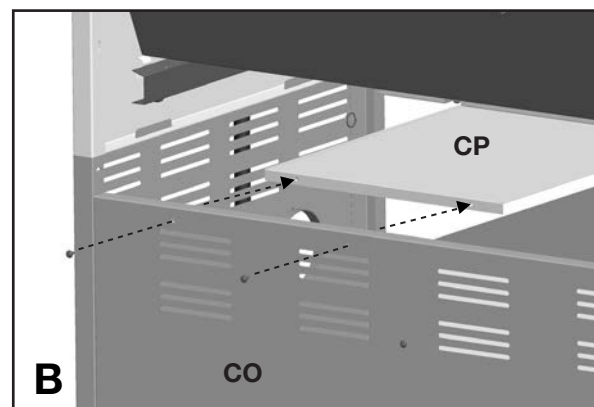
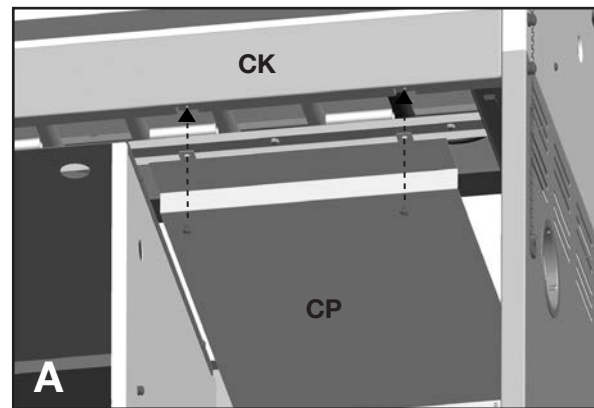

Vue arrière

a. Assemblez la façade de l'écran thermique droite (CP) au support avant (CK) tel que montre au schéma A.

VOUS AUREZ BESOIN:

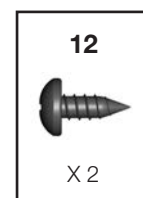

b. Assemblez l'écran thermique droite (CP) au panneau arrière inférieure (CO) tel que montré au schéma B.

VOUS AUREZ BESOIN:

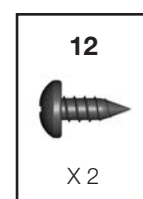

INSTRUCTIONS D'ASSEMBLAGE

9.

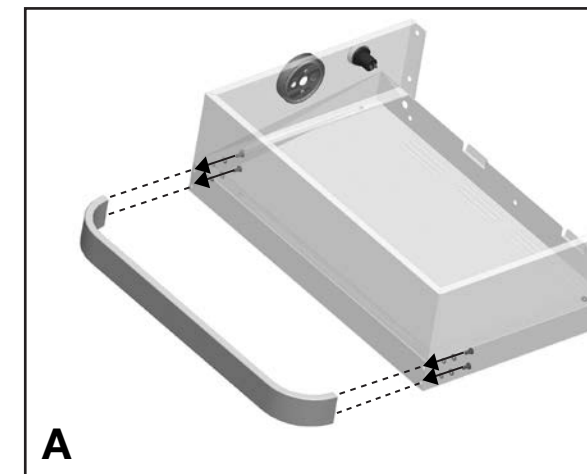

A

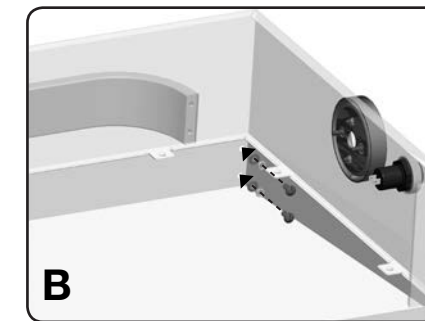

Agrandissement

a. Assemblez la barre a serviette (DI) à la tablette latéral gauche (DL) tel qu'illustré.

VOUS AUREZ BESOIN:

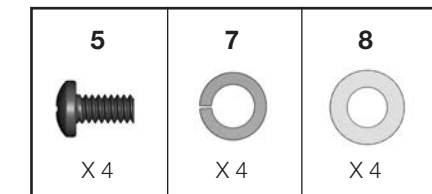

b. Répétez pour la tablette latéral droite (DA).

VOUS AUREZ BESOIN:

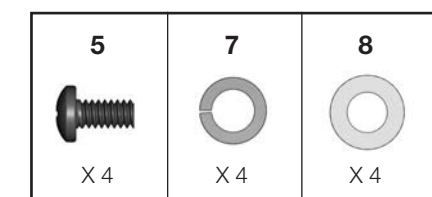

10.

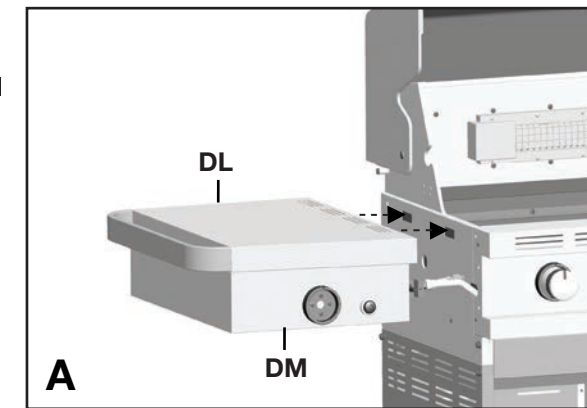

Vue de l'avant gauche

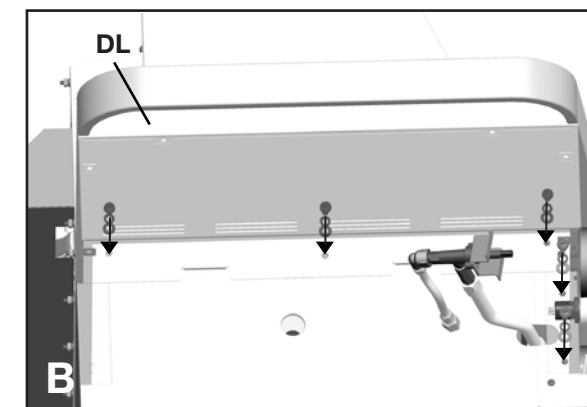

Vue sous tablette latérale de gauche

a. Assemblez la tablette latérale de gauche (DL et DM) à l'assemblage du chariot en insérant les onglets sur la tablette latérale dans les trous de l'assemblage du chariot (figure A).

b. Sécurisé à l'aide de la quincaillerie, comme montre figure B.

VOUS AUREZ BESOIN:

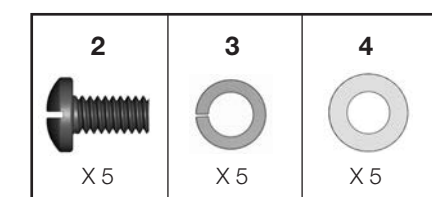

INSTRUCTIONS D'ASSEMBLAGE

11.

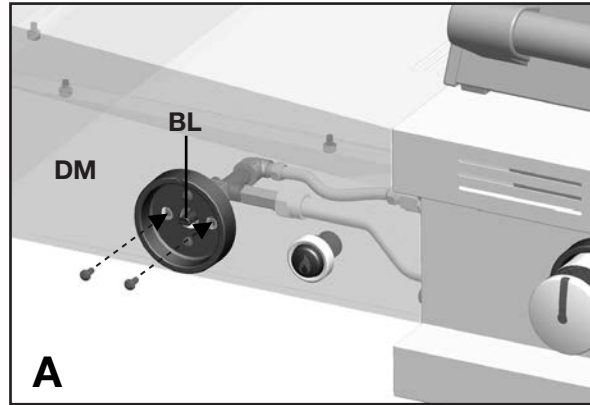

Vue de l'avant gauche

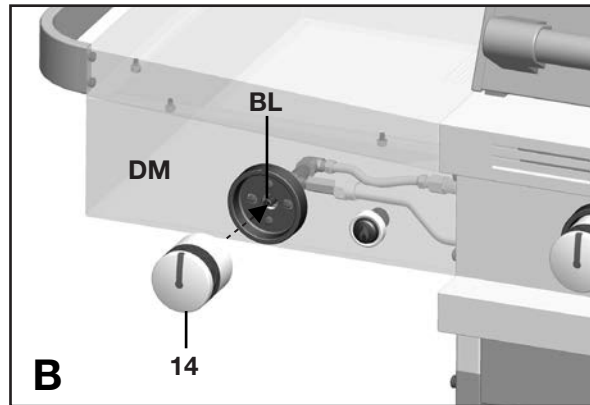

Vue de l'avant gauche

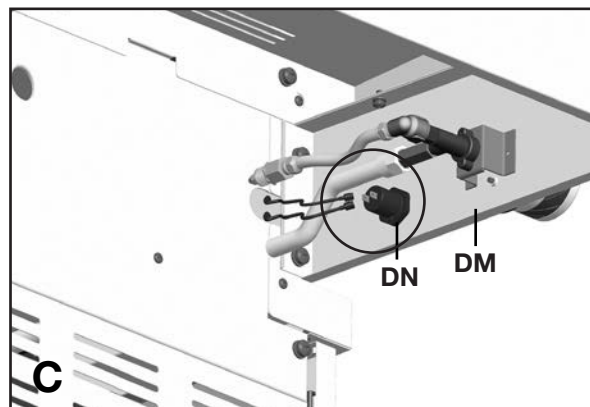

View under left side shelf

a. Retirez la quincaillerie qui est pré-assemblée à la valve du brûleur de rôtisserie (BK) comme montre la figure A.

b. Insérez la valve du brûleur de rôtisserie par l'arrière de la bordure gauche de la tablette latérale (DM), et assemblez en utilisant la quincaillerie enlevé.

c. Montez le bouton de commande (#14) à la valve du brûleur de rôtisserie (BK).

VOUS AUREZ BESOIN:



d. Connectez les deux fils d'allumage au bouton d'allumage (DN), comme indiqué dans la figure C.

INSTRUCTIONS D'ASSEMBLAGE

12.

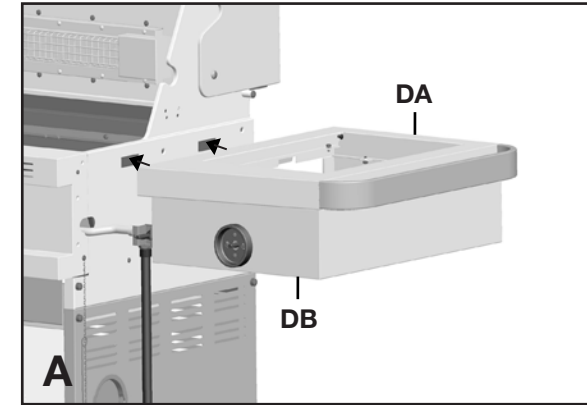

Vue de l'avant droite

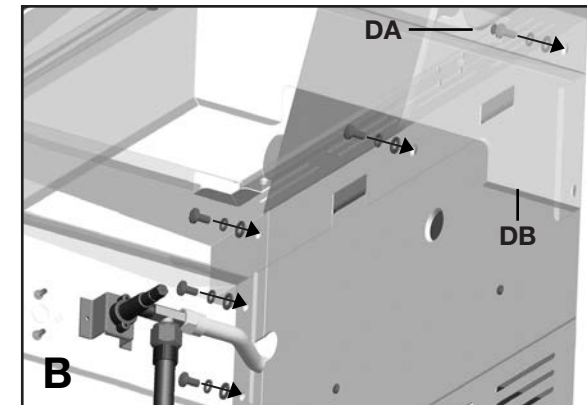

Vue sous tablette latérale de droite

a. Assemblez la tablette latérale droite (DA et DB) à l'assemblage du chariot en insérant les onglets sur la tablette latérale dans les trous de l'assemblage du chariot (figure A).

b. Sécurisé à l'aide de la quincaillerie, comme le montre la figure B.

VOUS AUREZ BESOIN:

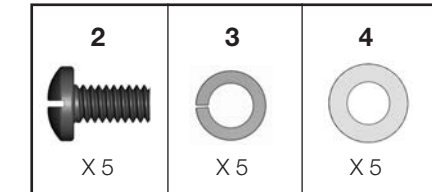

13.

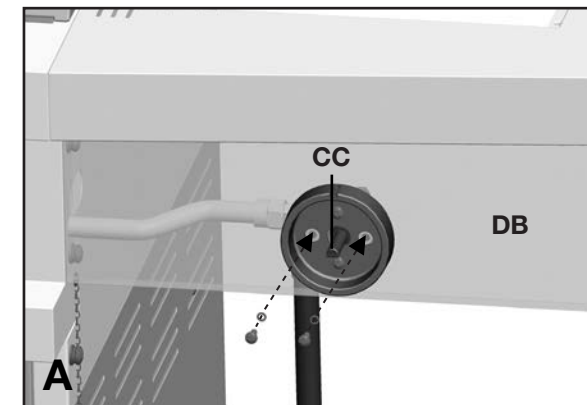

Vue de l'avant droite

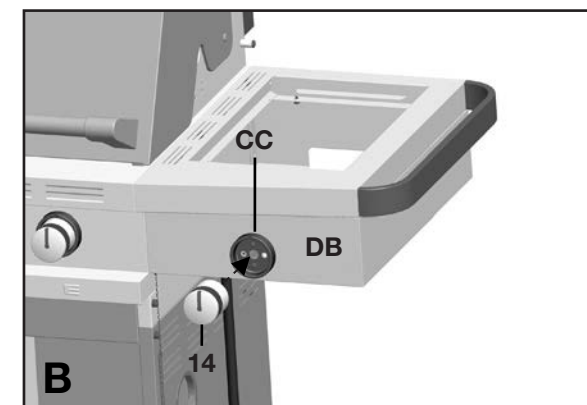

Vue de l'avant droite

a. Retirez les ferrures préassemblées sur le support de la valve du brûleur latéral (CC) tel qu'indiqué sur le schéma A.

b. Insérez la tige de manoeuvre du brûleur latéral (CC) à travers l'arrière de la bordure de la tablette latérale droite (DB), et assemblez en utilisant la quincaillerie enlevé.

c. Montez le bouton de commande du brûleur latéral (#14) sur la valve du brûleur latéral (CC) (schéma B).

VOUS AUREZ BESOIN:

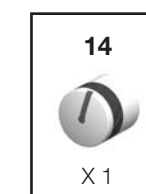

INSTRUCTIONS D'ASSEMBLAGE

14.

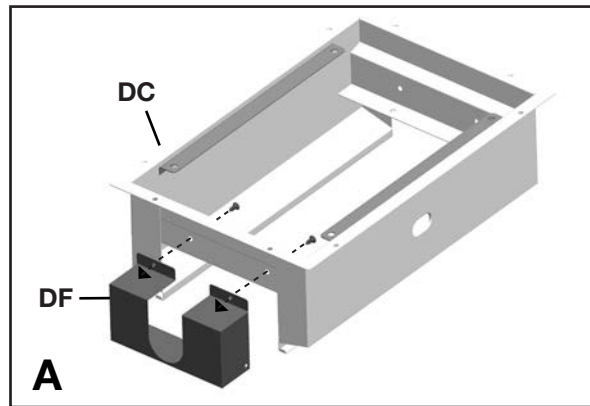

a. Assemblez le pare-vent du brûleur latéral à infrarouge (DF) au support pour brûleur infrarouge (DC), tel que montré au schéma A.

VOUS AUREZ BESOIN:

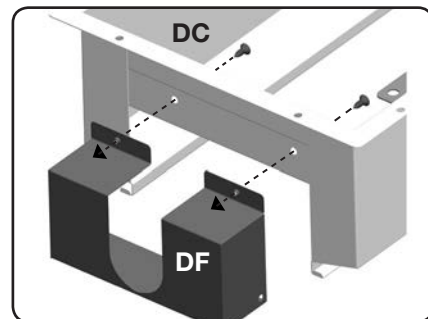
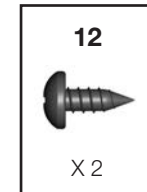

Agrandissement

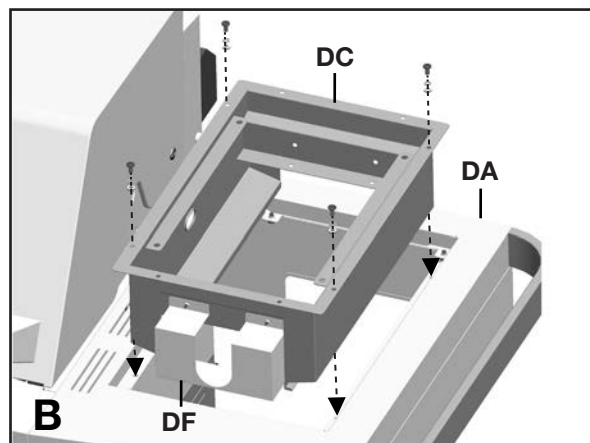

Vue de l'avant droite

b. Assemblez le cadre de support Infrarouge (DC) à la tablette latéral de droite (DA) tel que montré.

VOUS AUREZ BESOIN:

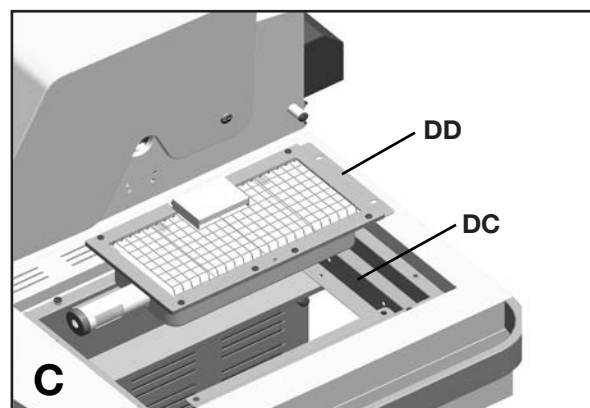
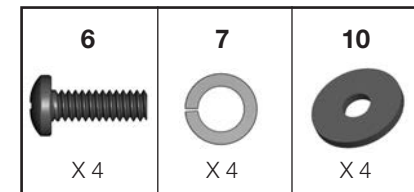

c. Mettez le brûleur de la zone Infrarouge (DD) en place à travers l'ouverture due l'encadrement de support pour brûleur infrarouge (DC).

INSTRUCTIONS D'ASSEMBLAGE

14.

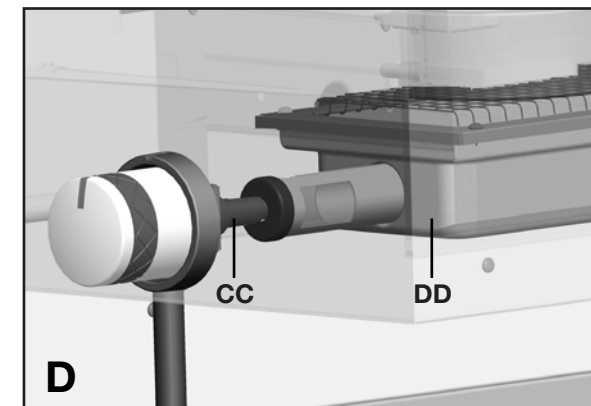

d. Assurez-vous que le brûleur de la Zone à Infrarouge (DD) engage le bec de la valve du brûleur latérale à Infrarouge (CC) tel que montré au schéma D.

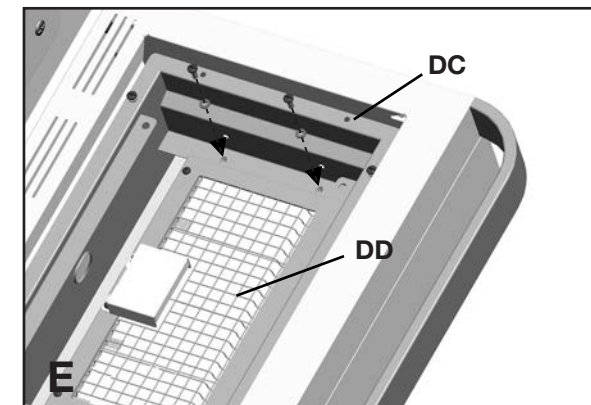

e. Assemblez le brûleur de la zone Infrarouge (DD) à l'encadrement de soutien brûleur Infrarouge (DC) au 2 points indiqués au schéma E.

VOUS AUREZ BESOIN:

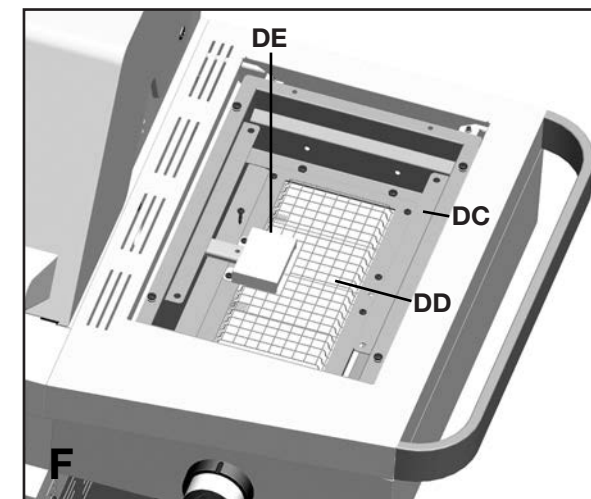
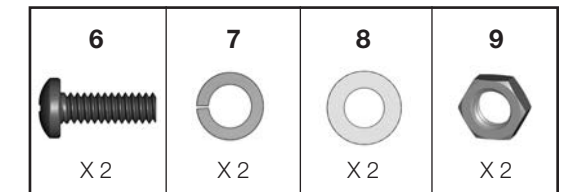

Vue de l'avant droite

f. Faites passer le fil de l'électrode de la zone Infrarouge (DE) en dessous du brûleur de la zone Infrarouge (DD) à travers la petite ouverture du côté gauche de l'encadrement de soutien (DC). Alignée et montez l'électrode à l'aide de la vis autotaraudeuse fournie, tel qu'indiquée sur le schéma F.

VOUS AUREZ BESOIN:

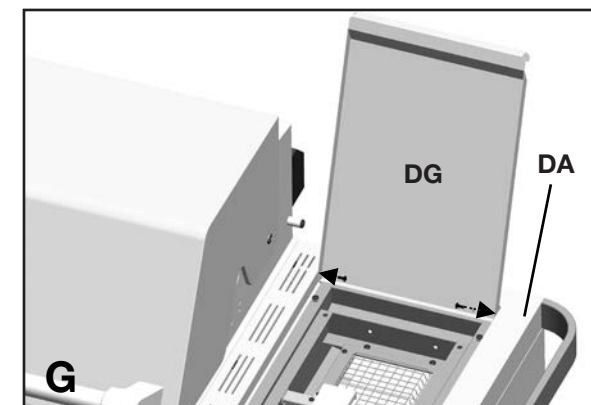
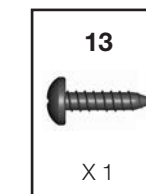

Vue de l'avant droite

g. Assemblez le couvercle de la Zone Infrarouge (DG) à la tablette latéral droite (DA) tel que montré.

VOUS AUREZ BESOIN:

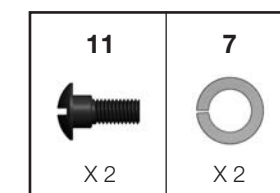

INSTRUCTIONS D'ASSEMBLAGE

14.

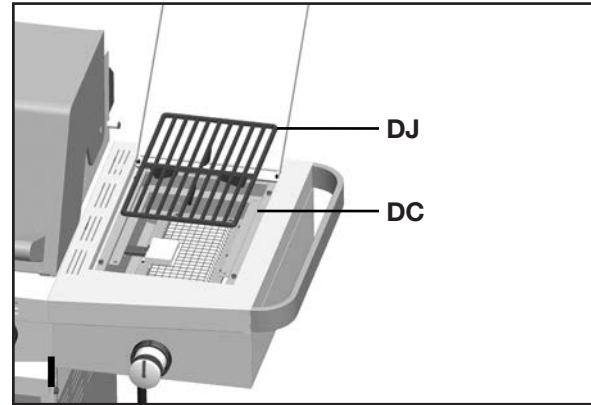

Vue de l'avant droite

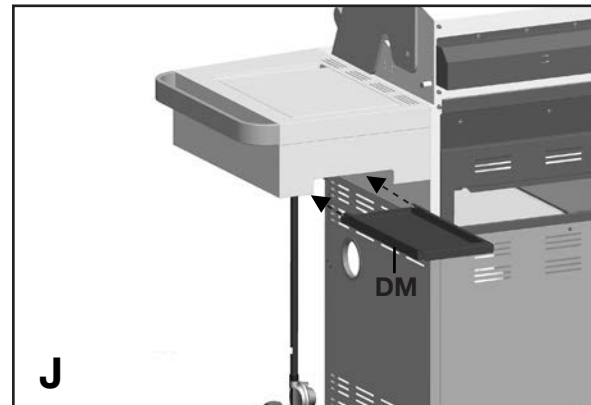

h. Positionnez la grille de cuisson de la Zone Infrarouge (DJ) sur l'encadrement de soutien du brûleur à infrarouge (DC).

i. Insérez le plateau de récupération des graisses (DK) dedans l'arrière du cadre de support Infrarouge (DC) tel que montré.

15.

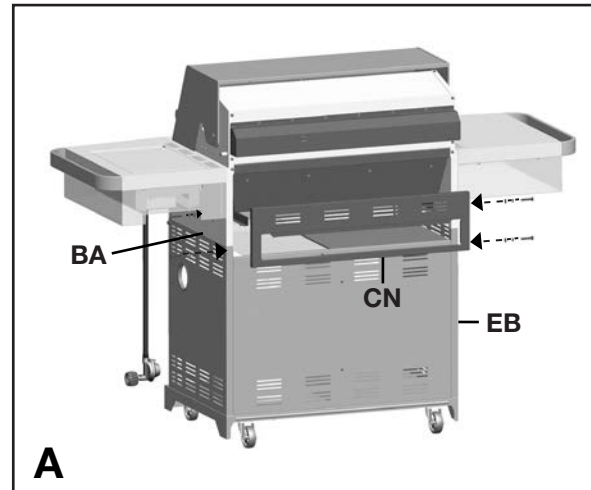

Vue arrière

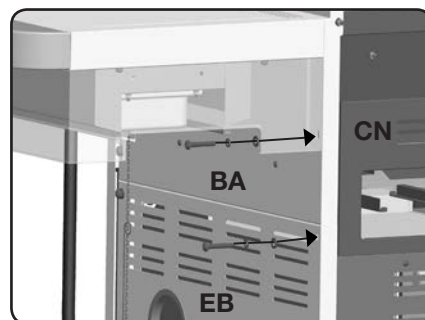

Agrandissement

Assemblez le panneau supérieure arrière (CN) au panneau latéral de gauche et droit (EA et EB), et le compartiments des brûleurs (BA) tel que montré.

VOUS AUREZ BESOIN:

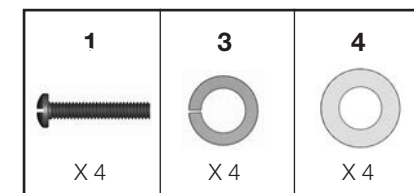

INSTRUCTIONS D'ASSEMBLAGE

16.

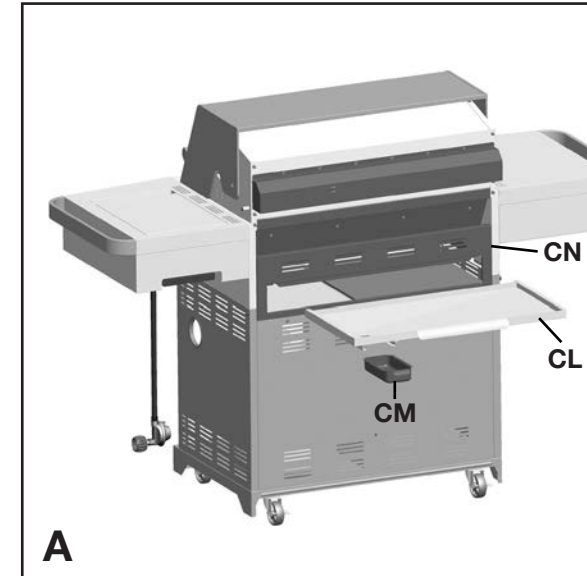

Vue arrière

a. Insérez le plateau à graisses (CL) dans l'ouverture du panneau arrière supérieur (CN) en vous assurant d'engager les rails situés sous le boîtier à brûleur (BA).

b. Placez le récipient à graisse (CM) sur les rails situés en dessous du plateau à graisses (CL).

17.

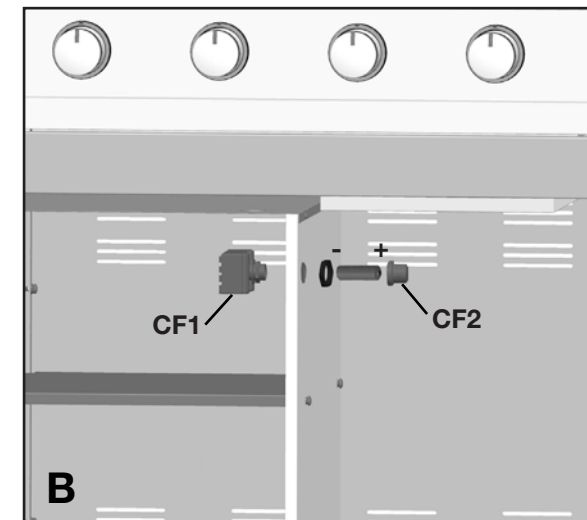

a. Enlevez le capuchon pour la pile de l'allumeur (CF2) et l'écrou en plastique du boîtier d'allumage électronique (CF1) et insérez le système d'allumage électronique (CF1) à travers de l'ouverture dans le panneau de chariot latéral intérieur (CQ) et fixez en position à l'aide de l'écrou.

b. Insérez une pile AA dans le compartiment à pile, avec le bout positif pointant vers l'extérieure tel qu'illustré. Sécurisez en utilisant le capuchon pour la pile de l'allumeur (CF2).

INSTRUCTIONS D'ASSEMBLAGE

17.

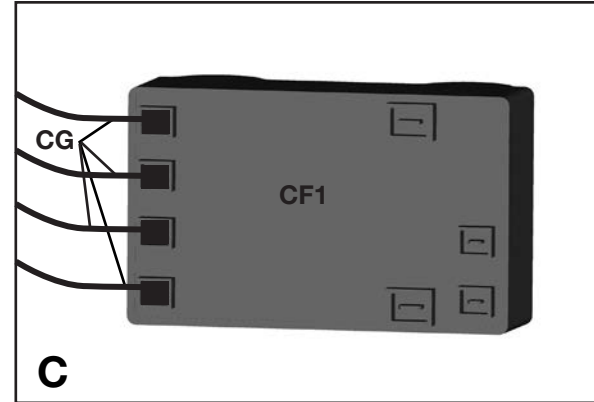

d. Insérez les quatre fils de l'ensemble d'électrode du brûleur principale (CG) dans l'ensemble de l'allumeur électronique (CF1) tel qu'indiqué à la figure D.

NOTEZ: Les point de connexions des fils d'électrode sont de la même dimension pour les brûleurs principales, brûleur latérale Zone Infrarouge et le brûleur de rôtissoire.

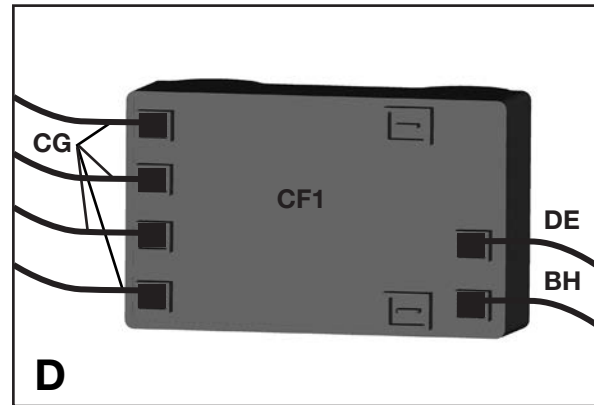

e. Insérez le fil d'électrode de la Zone Infrarouge (DE) et le fil d'électrode, brûleur de rôtisserie (BH) dans l'ensemble de l'allumeur électronique (CF1) tel qu'indiqué à la figure E.

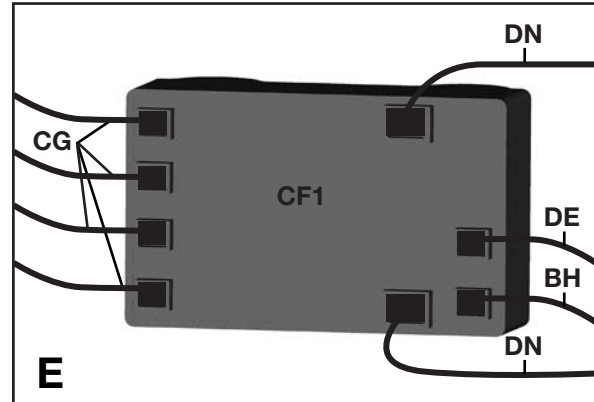

f. Insérez deux fils du bouton d'allumage (DN) dans l'ensemble de l'allumeur électronique (CF1) tel qu'indiqué à la figure F.

INSTRUCTIONS D'ASSEMBLAGE

18.

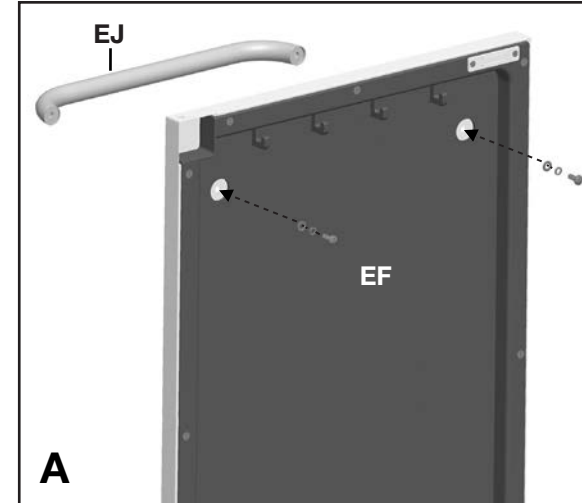

Assemblez la poignée de la porte (EJ) à l'ensemble de la porte gauche et droite (EF et EH), comme illustré sur le schéma A.

VOUS AUREZ BESOIN:

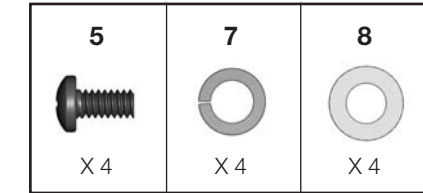

19.

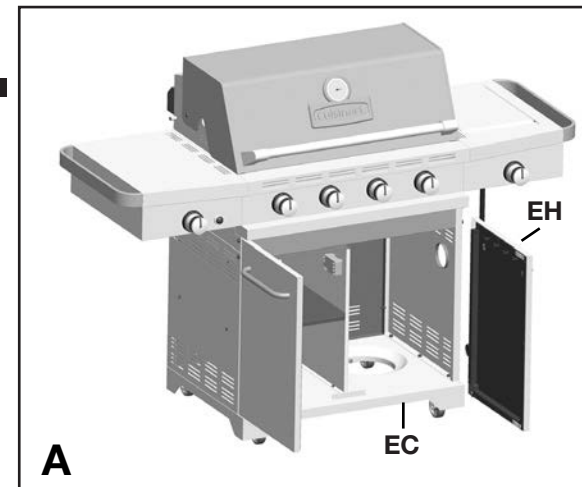

a. Assemblez l'ensemble de la porte droite (EH) à l'étagère inférieure (EC) en insérant la tige fixe (au bas de la porte) dans le trou fourni (schéma B).

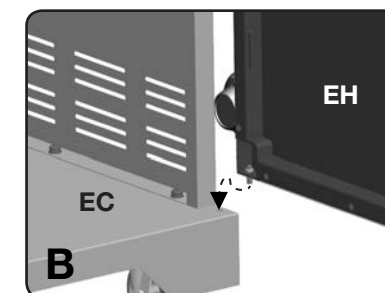

Agrandissement

INSTRUCTIONS D'ASSEMBLAGE

19.

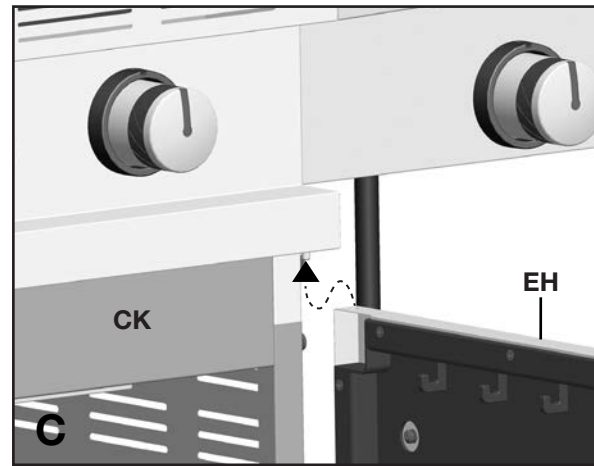

Haute de la porte

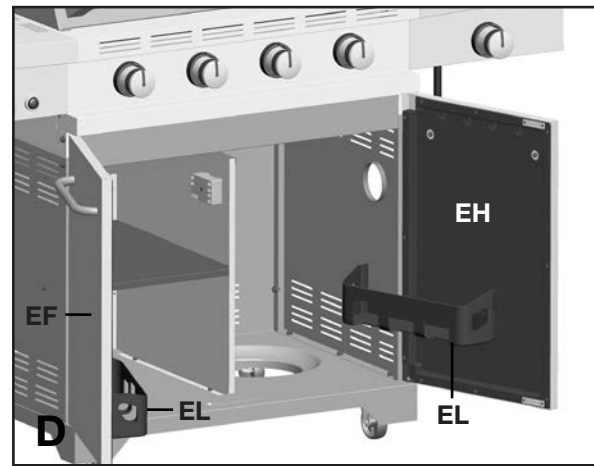

b. Assemblez le haut de l'ensemble de la porte (EH) à la barre de support avant (CK) en enfonçant la tige de support et en l'alignant avec le trou situé en haut au coin droit de la porte.

ASTUCE: Utilisez un grattoir à peinture pour enfoncer la tige de la porte en même temps que la deuxième personne aligne la porte. Le tige de support se verrouillera en position lorsque la porte est proprement assemblée.

c. Répétez les étapes a et b pour l'ensemble de la porte gauche (EF).

d. Glissez le panier d'épices (EL) dans l'ensemble de la porte gauche et droite (EF et EH), comme illustré.

INSTRUCTIONS D'ASSEMBLAGE

20.

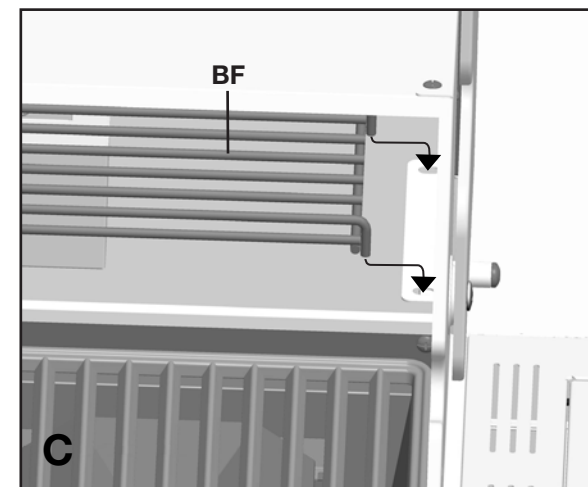
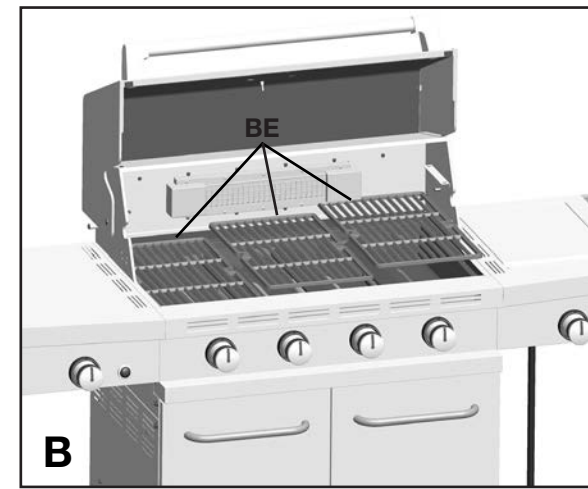
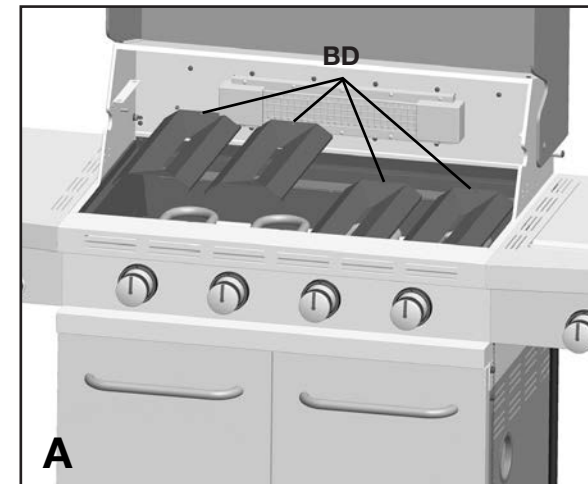

a. Positionnez d'abord les brise-flammes (BD) dans le compartiment des brûleurs (BA).

b. Puis les grilles de cuisson (BE) dans le compartiment des brûleurs (BA), tel qu'indiqué.

c. Assemblez la grille de réchaud (BF) en insérant les goupilles dans les barres de soutien de support situées sur le compartiment soudé des brûleurs (BA), comme montré.

INSTRUCTIONS D'ASSEMBLAGE

21.

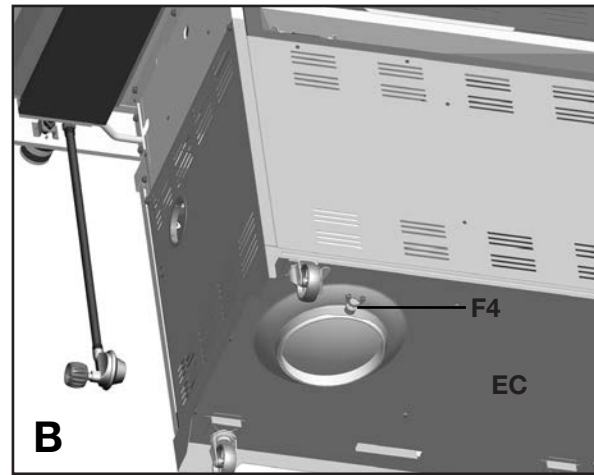
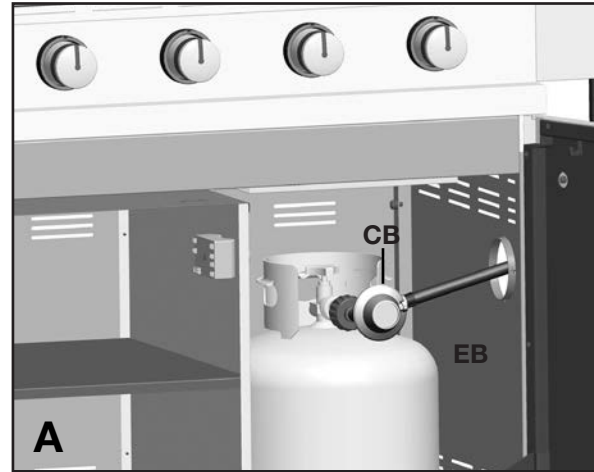

RÉSERVÉ AUX MODÈLES FONCTIONNANT AU PROPANE.

Pour les modèles au gaz naturel, suivez l'étape 22.

- Positionnez le tuyau du régulateur (CB) à travers le trou du panneau latéral droit (EB).
- Positionnez le réservoir de propane de 20 lb sur la tablette inférieure (EC) et fixez-le à l'aide du boulon (F4) (déjà attaché) situé en dessous de la tablette inférieure, tel qu'indiqué sur le schéma B.
- Attachez l'écrou de serrage du régulateur à la valve de la bonbonne de GPL. Faites attention à ne pas fausser le filetage. Serrez à la main seulement.
- Effectuez un test d'étanchéité. Voir la page 5 du manuel de Sécurité et Entretien Cuisinart®.

⚠ ATTENTION: pour garantir la sécurité de votre famille, n'essayez pas d'allumer ce barbecue avant d'avoir lu les pages 4 à 7 du guide de sécurité, d'utilisation et d'entretien de Cuisinart®.
Tous les tests de sécurité et de détection des fuites DOIVENT ÊTRE EFFECTUÉS PAR L'UTILISATEUR avant l'allumage du barbecue.

⚠ AVERTISSEMENT Ne rangez pas de réservoirs de propane supplémentaires dans le chariot du barbecue.

INSTRUCTIONS D'ASSEMBLAGE

22.

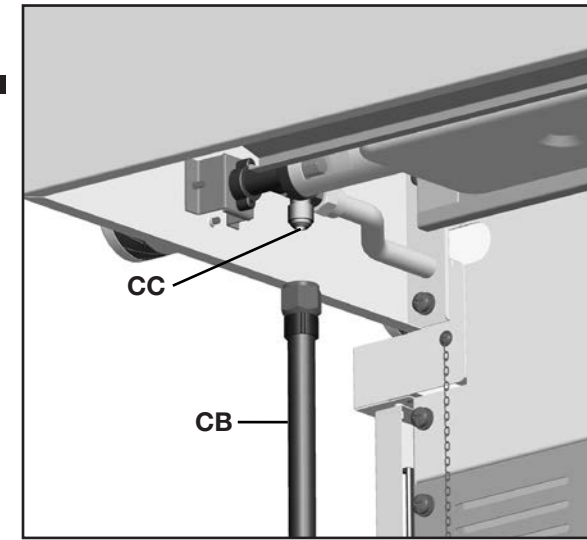

RÉSERVÉ AUX MODÈLES FONCTIONNANT AU GAZ NATUREL.

- Attachez le tuyau pour gaz naturel (CB) à la valve du brûleur latéral (CC) tel qu'indiqué.
- Effectuez un test d'étanchéité. Voir la page 6 du manuel de Sécurité et Entretien Cuisinart®.

⚠ ATTENTION: Pour compléter l'installation de votre barbecue au gaz naturel il est possible qu'un adaptateur d'un 1/2 pouce ou 3/8 ième de pouces soit nécessaire pour raccorder votre tuyau a gaz naturel à votre alimentation de gaz naturel. Contactez votre fournisseur en gaz naturel pour acheter la pièce nécessaire.

⚠ ATTENTION: For your families safety, do not attempt to light this BBQ until you have reviewed pages 4-7 of the Cuisinart® Safety & Care Manual.
All Safety and Leak Test MUST BE PERFORMED BY THE END USER, prior to lighting this BBQ.

Cuisinart^{MD}

Visitez www.cuisinartbbqs.com
pour l'enregistrement du produit.

Cuisinart^{MD} Barbecues Service à la clientèle:

1-800-309-3452

Participez au:



facebook.com/cuisinartbbqs



twitter.com/cuisinartbbqs

Cuisinart^{MD} est une marque
déposée utilisée sous licence.

© 2013 Trileaf Distributions Trifeuil