

Cuisinart® GUIDE DE MONTAGE



Cuisinart® Gourmet 700

85-3056-8 (G52501) Propane
85-3057-6 (G52502) Gaz Naturel

LISEZ CE GUIDE AU COMPLET ET CONSERVEZ-LE POUR CONSULTATION.

Montez votre gril immédiatement. Les réclamations relatives aux pièces manquantes ou endommagées doivent être effectuées dans un délai de 30 jours suivant l'achat.

Réponse a vos questions sur votre produit, pièces, garantie et obtenir de l'aide technique, appelez nous au 1-800-309-3452.

www.cuisinartbbqs.com

GARANTIE DE 5-ANS LIMITÉE

Numéro de révision # : 02042012 PD

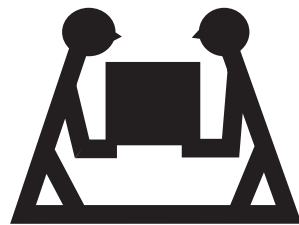

PRODUIT LOURD NÉCESSITANT 2 PERSONNES POUR LE SOULEVER

CE GUIDE DOIT ÊTRE RANGÉ AVEC LE PRODUIT À TOUT MOMENT

Pour COMMANDER des pièces de rechange ou des accessoires non couverts par la garantie ou ENCORE pour activer votre garantie, consultez notre site Web à l'adresse www.cuisinartbbqs.com

⚠ MISE EN GARDE

Rebords coupants. Portez des gants pour monter votre grill.

⚠ MISE EN GARDE

Lisez et observez toutes les consignes de sécurité, instructions d'assemblage et directives d'entretien et d'utilisation avant de tenter d'assembler l'appareil et de cuisiner.

⚠ INSTALLATEUR, MONTEUR OU CONSOMMATEUR

Ce guide doit toujours être conservé avec le produit.

⚠ AVERTISSEMENT

Tout manquement aux directives du fabricant risque de causer des incendies, des explosions et des dommages matériels dangereux, ainsi que des blessures graves, voire la mort.

Suivez toutes les procédures de vérification d'étanchéité avant d'utiliser le barbecue, même si le grill a été assemblé par le distributeur. N'essayez pas d'allumer ce barbecue sans avoir lu la section sur les directives d'allumage dans le Guide d'Entretien et de Sécurité qui accompagne ce barbecue.

⚠ DANGER

- Si vous décelez une odeur de gaz :
 - Coupez l'alimentation en gaz de l'appareil
 - Éteignez toute flamme nue
 - Ouvrez le couvercle
 - Si l'odeur persiste, tenez-vous loin de l'appareil et communiquez immédiatement avec votre fournisseur en gaz ou le service d'incendie local.
- Deux personnes sont nécessaires pour monter l'appareil.
- Faites attention aux rebords coupants.

⚠ AVERTISSEMENT

- Ne pas entreposer ni utiliser de l'essence ni d'autres vapeurs ou liquides inflammables dans le voisinage de l'appareil, ni de tout autre appareil.
- Une bouteille de propane qui n'est pas raccordée en vue de son utilisation, ne doit pas être entreposée dans le voisinage de cet appareil ou de tout autre appareil.

CE BARBECUE EST RÉSERVÉ À UN USAGE EXTÉRIEUR

SERVICE DE TÉLÉASSISTANCE À LA CLIENTÈLE DE CUISINART® AU
1-800-309-3452

LISTE DES FIXATIONS

Outils Requis pour L'assemblage

- Tournevis cruciforme n° 2 (long et court)
- Tournevis pour écrous à fente de 1/4 po (long et court)
- Clé à molette
- Pincettes
- Maillet de caoutchouc

Avant d'assembler le barbecue, lisez attentivement ces instructions.

Assemblez le barbecue sur une surface propre et plane. Le barbecue est lourd. Il est nécessaire que deux personnes l'assemblent.

Remarque : Ne serrez pas complètement tous les écrous pendant la phase initiale.

| No. | Désignation | N° de Pièce | Quantité |
|-----|------------------------------|-----------------|----------|
| 1 | 1/4-20UNCx38 Vis | 20120-13038-250 | 8 |
| 2 | 1/4-20UNCx18 Vis | 20120-13018-250 | 4 |
| 3 | 1/4-20UNCx13 Vis | 20120-13013-250 | 12 |
| 4 | 1/4" Écrou | 30220-13000-250 | 4 |
| 5 | φ7 Rondelle frein | 41400-07000-250 | 20 |
| 6 | φ7 Rondelle | 40300-07000-250 | 24 |
| 7 | φ7 Rondelle fibre | G501-0054-9100 | 4 |
| 8 | NO.10-24UNCx30 Vis | 20324-10030-250 | 2 |
| 9 | NO.10-24UNCx10 Vis | 20124-10010-250 | 2 |
| 10 | φ5 Rondelle frein | 41400-05000-250 | 2 |
| 11 | φ5 Rondelle | 40300-05000-250 | 6 |
| 12 | M4 Ecrous Papillon | 33301-04000-032 | 1 |
| 13 | ST4.2X10 Vis auto taraudeuse | 22500-42010-137 | 8 |
| 14 | Bouton | G525-0013-9000 | 2 |
| 15 | Agrafe | G350-0026-9000 | 1 |
| 16 | Goupille, brûleur latéral | G405-0019-9200 | 1 |

⚠ Attention :
La tôle peut causer des blessures. Portez des gants pour effectuer l'assemblage du barbecue. Soyez prudent lors de l'assemblage.

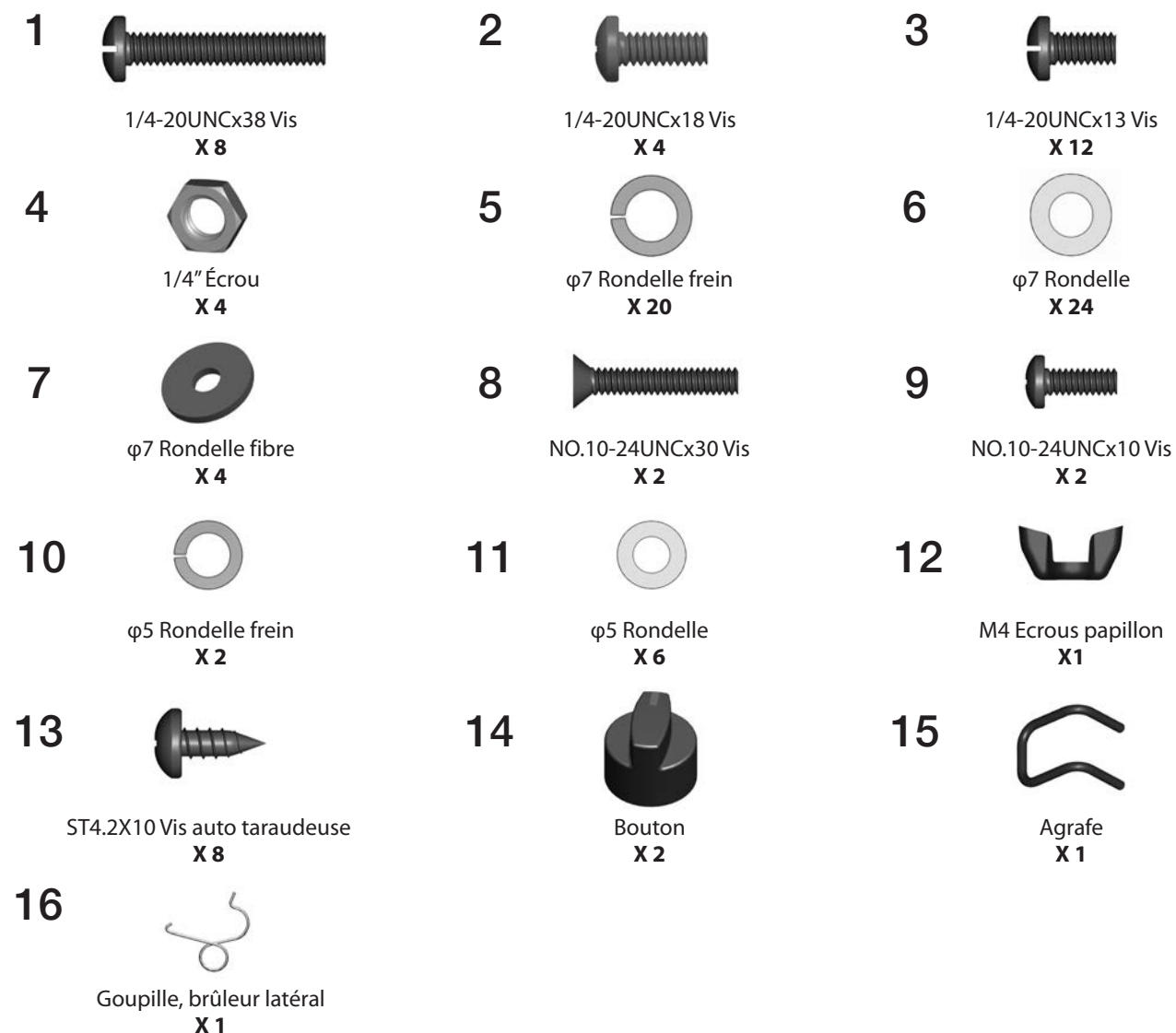

LIST DE PIÈCES DU MODÈLE (PROPANE) POUR 85-3056-8 (G52501)

| No. | Quantité | Désignation | N° de Pièce |
|-----|----------|--|--------------|
| AA | 1 | Assemblage soudé du couvercle supérieur | G525-2000-01 |
| AB | 1 | Poignée du couvercle | G525-0033-01 |
| AC | 1 | Thermomètre | G512-0085-01 |
| AD | 2 | Vis pour couvercle supérieur | G433-0002-01 |
| AE | 2 | Butoirs du couvercle | G508-0063-01 |
| AF | 1 | Plaque de logo | G418-0002-01 |
| BA1 | 1 | Compartiment des brûleurs | G525-3100-01 |
| BA2 | 1 | Encadrement, compartiments des brûleurs | G525-3200-01 |
| BB | 3 | Brûleurs principaux | G525-3800-01 |
| BC | 1 | Armature de brûleur | G525-0003-01 |
| BD | 3 | Brise-flammes | G525-0015-01 |
| BE | 3 | Grils de cuisson | G525-0016-01 |
| BF | 1 | Grille de réchaud | G525-0017-01 |
| BG | 1 | Brûleur à rôtissoire en acier inoxydable | G525-3500-01 |
| BH | 1 | Ensemble d'électrodes du brûleur de la rôtissoire | G453-0033-01 |
| BI | 1 | Pare-vent, rôtissoire | G501-00B1-01 |
| BJ | 1 | Boîtie collecteur pour le brûleur de la rôtissoire | G501-00C1-01 |
| BK | 1 | Porte-allumettes | G501-0068-01 |
| BL | 1 | Valve de la rôtissoire, GPL | G525-0009-01 |
| BM | 2 | Tige de soutien | G525-0014-01 |
| CA | 1 | Ensemble du collecteur - GPL | G525-3400-01 |
| CB | 1 | Regulateur | G606-0008-01 |
| CC | 1 | Valve du brûleur latéral, GPL | G525-0008-01 |
| CD | 2 | Tuyau métallique | G508-0024-01 |
| CE1 | 1 | Tuyau flexible pour la rôtissoire | G601-0055-A1 |
| CE2 | 1 | Orifice GPL de tournebroche | G601-0055-03 |
| CF1 | 1 | Allumeur électronique | G515-0030-03 |
| CF2 | 1 | Capuchon pour la pile de l'allumeur | G515-0030-01 |
| CG | 3 | Ensemble d'électrodes du brûleur principal | G525-0030-01 |
| CH | 5 | Boutons de commande | G525-0013-01 |
| CI | 5 | Collerette pour bouton de commande | G525-0012-01 |
| CJ | 1 | Panneau de commande | G525-0010-01 |
| CK | 1 | Barre de support avant | G525-5000-01 |
| CL | 1 | Plateau à graisse | G350-4400-01 |
| CM | 1 | Panneau arrière supérieur | G525-0021-01 |
| CN | 1 | Écran thermique | G525-0022-01 |
| CO | 1 | Rail droit | G515-0024-01 |
| CP | 1 | Rail gauche | G515-0025-01 |

| No. | Quantité | Désignation | N° de Pièce |
|-----|----------|--|--------------|
| DA | 1 | Tablette latérale de droite | G525-0600-01 |
| DB | 1 | Bordure droite de la tablette latérale | G525-1000-01 |
| DC | 1 | Cuvette de propreté pour brûleur latéral | G515-0083-01 |
| DD | 1 | Brûleur latéral | G453-3400-01 |
| DE | 1 | Ensemble d'électrodes du brûleur latéral | G515-0039-01 |
| DF | 1 | Couvercle pour brûleur latéral | G501-0070-01 |
| DG | 1 | Gril de cuisson du brûleur latéral | G501-0077-01 |
| DH | 2 | Porte-serviette | G525-0029-01 |
| DI | 1 | Tablette gauche du brûleur latéral | G525-0700-01 |
| DJ | 1 | Bordure gauche de la tablette latérale | G525-1100-01 |
| DK | 1 | Bouton d'allumeur électronique | G525-0028-01 |
| EA | 1 | Panneau latéral du chariot gauche | G525-0018-01 |
| EB | 1 | Panneau latéral du chariot droit | G525-0019-01 |
| EC | 1 | Étagère inférieure - GPL | G525-0500-01 |
| ED | 2 | Roulette avec frein | G515-0082-01 |
| EE | 2 | Roulette | G350-0024-01 |
| EF | 1 | Assemblage de la porte gauche | G525-6000-01 |
| EG | 1 | Assemblage de la porte droite | G525-7000-01 |
| EH | 2 | Poignée de porte | G525-0025-01 |
| EI | 4 | Ensemble d'aimant pour la porte | G439-0035-01 |
| EJ | 1 | Barre de Support Gauche | G525-0038-01 |
| EK | 1 | Barre de support Droite | G525-0039-01 |
| F1 | 1 | Kit de quincaillerie | G525-B001-01 |
| F2 | 1 | Manuel | G525-M001-01 |
| F3 | 1 | Manuel de sécurité et entretien | G525-M001-02 |
| F4 | 1 | Vis de bonbonne | G505-0047-01 |

DIAGRAMME ÉCLATÉ (PROPANE) POUR 85-3056-8 (G52501)

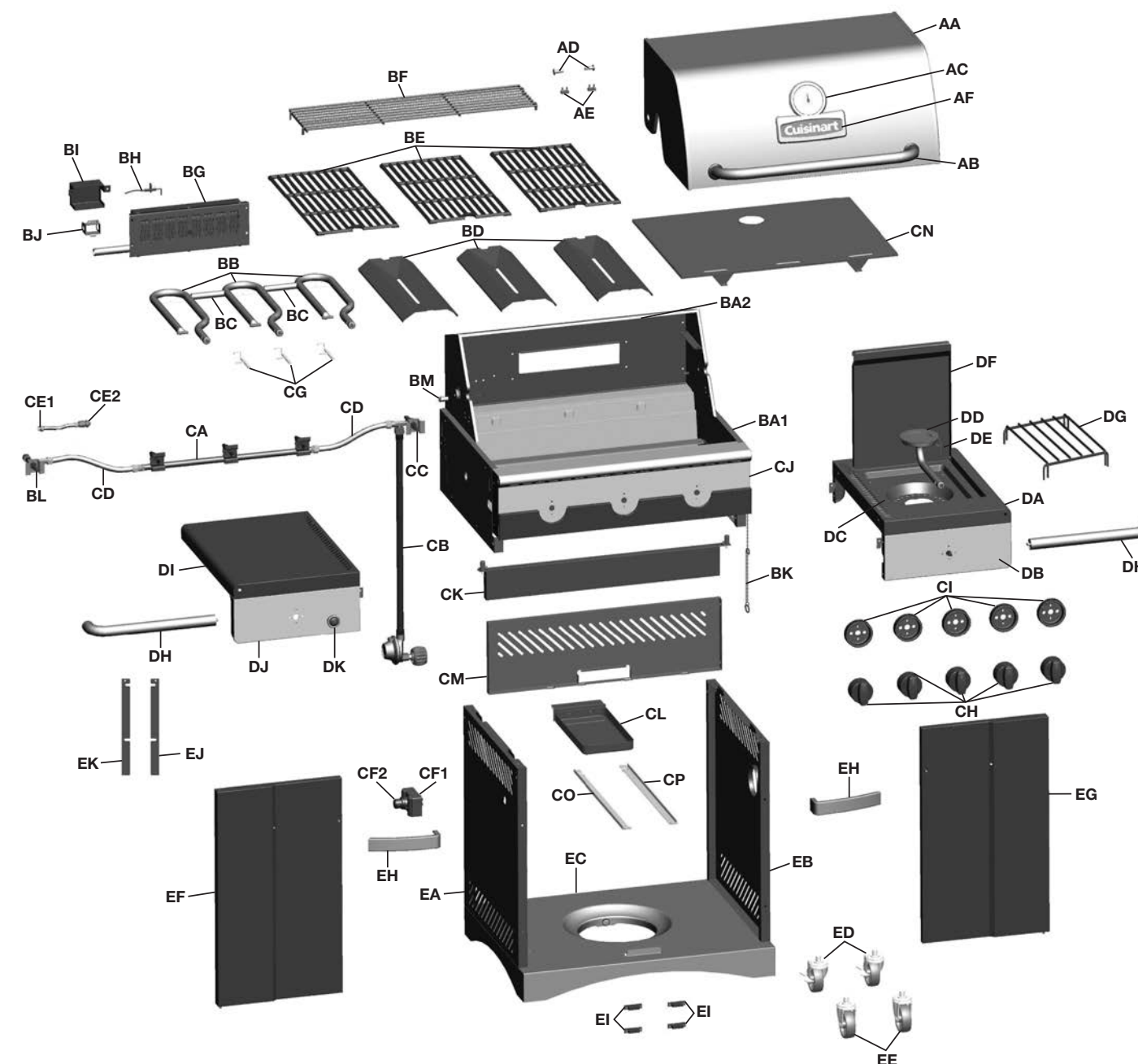

EXTRAS

| | | | |
|----------------------------|--------------|---------------------------------------|-----------------------|
| Kit de quincaillerie F1 | Manuel F2 | Manuel de sécurité et entretien F3 | Vis de bonbonne F4 |
|----------------------------|--------------|---------------------------------------|-----------------------|

LIST DE PIÈCES DU MODÈLE (GAZ NATUREL) POUR 85-3057-6 (G52502)

| No. | Quantité | Désignation | N° de Pièce |
|-----|----------|---|--------------|
| AA | 1 | Assemblage soudé du couvercle supérieur | G525-2000-01 |
| AB | 1 | Poignée du couvercle | G525-0033-01 |
| AC | 1 | Thermomètre | G512-0085-01 |
| AD | 2 | Vis pour couvercle supérieur | G433-0002-01 |
| AE | 2 | Butoirs du couvercle | G508-0063-01 |
| AF | 1 | Plaque de logo | G418-0002-01 |
| BA1 | 1 | Compartiment des brûleurs | G525-3100-01 |
| BA2 | 1 | Encadrement, compartiments des brûleurs | G525-3200-01 |
| BB | 3 | Brûleurs principaux | G525-3800-01 |
| BC | 1 | Armature de brûleur | G525-0003-01 |
| BD | 3 | Brise-flammes | G525-0015-01 |
| BE | 3 | Grils de cuisson | G525-0016-01 |
| BF | 1 | Grille de réchaud | G525-0017-01 |
| BG | 1 | Brûleur à rôtissoire en acier inoxydable | G525-3500-01 |
| BH | 1 | Ensemble d'électrodes du brûleur de la rôtissoire | G453-0033-01 |
| BI | 1 | Pare-vent, rôtissoire | G501-00B1-01 |
| BJ | 1 | Boîtier collecteur pour le brûleur de la rôtissoire | G501-00C1-01 |
| BK | 1 | Porte-allumettes | G501-0068-01 |
| BL | 1 | Valve de la rôtissoire, GN | G525-0036-01 |
| BM | 2 | Tige de soutien | G525-0014-01 |
| CA | 1 | Ensemble du collecteur - GN | G525-1400-01 |
| CB | 1 | Détendeur et tubulure nécessaire au gaz naturel | G501-0099-01 |
| CC | 1 | Valve du brûleur latéral, GN | G525-0035-01 |
| CD | 2 | Tuyau métallique | G508-0024-01 |
| CE1 | 1 | Tuyau flexible pour la rôtissoire | G601-0055-A1 |
| CE2 | 1 | Orifice GN de tournebroche | G601-0055-04 |
| CF1 | 1 | Allumeur électronique | G515-0030-03 |
| CF2 | 1 | Capuchon pour la pile de l'allumeur | G515-0030-01 |
| CG | 3 | Ensemble d'électrodes du brûleur principal | G525-0030-01 |
| CH | 5 | Boutons de commande | G525-0013-01 |
| CI | 5 | Collerette pour bouton de commande | G525-0012-01 |
| CJ | 1 | Panneau de commande | G525-0010-01 |
| CK | 1 | Barre de support avant | G525-5000-01 |
| CL | 1 | Plateau à graisse | G350-4400-01 |
| CM | 1 | Panneau arrière supérieur | G525-0021-01 |
| CN | 1 | Écran thermique | G525-0022-01 |
| CO | 1 | Rail droit | G515-0024-01 |
| CP | 1 | Rail gauche | G515-0025-01 |

| No. | Quantité | Désignation | N° de Pièce |
|-----|----------|--|--------------|
| DA | 1 | Tablette latérale de droite | G525-0600-01 |
| DB | 1 | Bordure droite de la tablette latérale | G525-1000-01 |
| DC | 1 | Cuvette de propreté pour brûleur latéral | G515-0083-01 |
| DD | 1 | Brûleur latéral | G453-3400-01 |
| DE | 1 | Ensemble d'électrodes du brûleur latéral | G515-0039-01 |
| DF | 1 | Couvercle pour brûleur latéral | G501-0070-01 |
| DG | 1 | Gril de cuisson du brûleur latéral | G501-0077-01 |
| DH | 2 | Porte-serviette | G525-0029-01 |
| DI | 1 | Tablette gauche du brûleur latéral | G525-0700-01 |
| DJ | 1 | Bordure gauche de la tablette latérale | G525-1100-01 |
| DK | 1 | Bouton d'allumeur électronique | G525-0028-01 |
| EA | 1 | Panneau latéral du chariot gauche | G525-0018-01 |
| EB | 1 | Panneau latéral du chariot droit | G525-0019-01 |
| EC | 1 | Étagère inférieure - GN | G525-1600-01 |
| ED | 2 | Roulette avec frein | G515-0082-01 |
| EE | 2 | Roulette | G350-0024-01 |
| EF | 1 | Assemblage de la porte gauche | G525-6000-01 |
| EG | 1 | Assemblage de la porte droite | G525-7000-01 |
| EH | 2 | Poignée de porte | G525-0025-01 |
| EI | 4 | Ensemble d'aimant pour la porte | G439-0035-01 |
| EJ | 1 | Barre de Support Gauche | G525-0038-01 |
| EK | 1 | Barre de support Droite | G525-0039-01 |
| F1 | 1 | Kit de quincaillerie | G525-B001-01 |
| F2 | 1 | Manuel | G525-M001-01 |
| F3 | 1 | Manuel de sécurité et entretien | G525-M001-02 |

DIAGRAMME ÉCLATÉ (GAZ NATUREL) POUR 85-3057-6 (G52502)

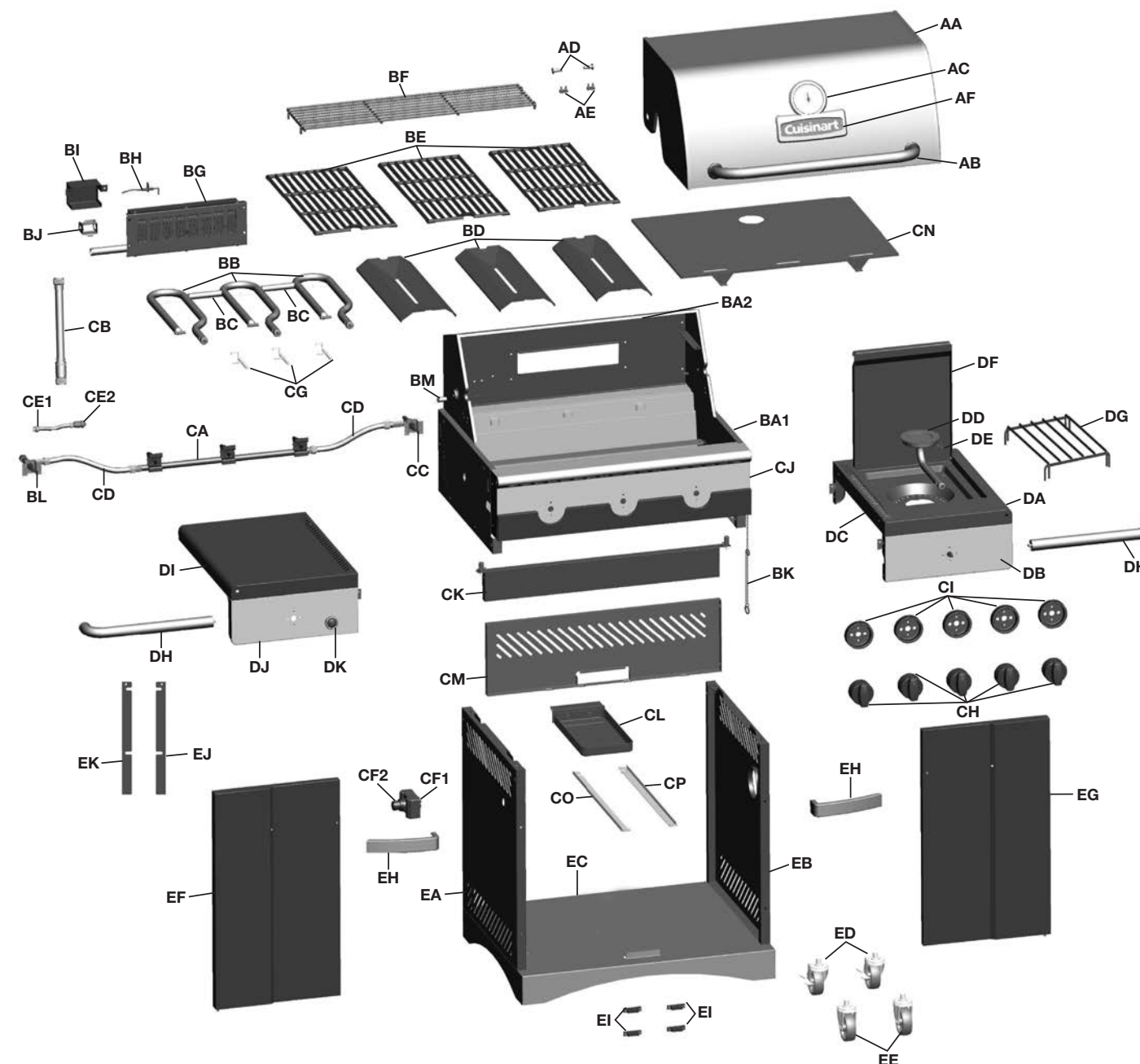

EXTRAS

Kit de quincaillerie
F1

Manuel
F2

Manuel de sécurité et entretien
F3

INSTRUCTIONS D'ASSEMBLAGE

1.

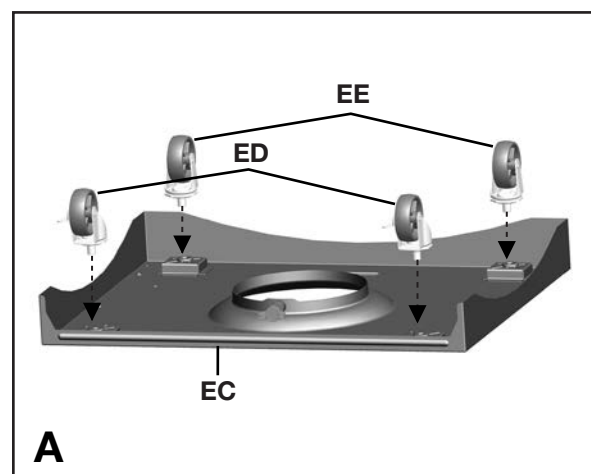

Vue arrière

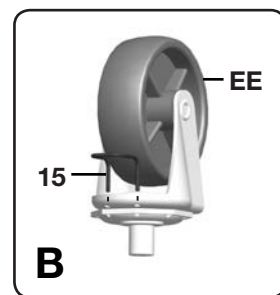

Agrandissement

Séparez les 2 types de roues: les 2 roulettes avec frein (ED) et les deux roues normales (EE).

Insérez l'agrafe (#15) dans une des roulettes normales (EE) tel qu'illustrée à l'image B. Insérez la roulette normale (EE) au devant de l'étagère inférieure (EC) et utilisez l'agrafe (#15) pour bien attacher et serrez.

Répétez pour le restant des roulettes (EE & ED).

NOTEZ : Les roulettes normales (EE) doivent être assemblé à l'avant de l'étagère inférieure (EC) et les roulettes avec frein (ED) doivent être assemblée à l'arrière de l'étagère inférieure (EC), tel qu'illustrée à l'image A.

VOUS AUREZ BESOIN:

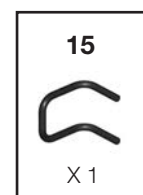

2.

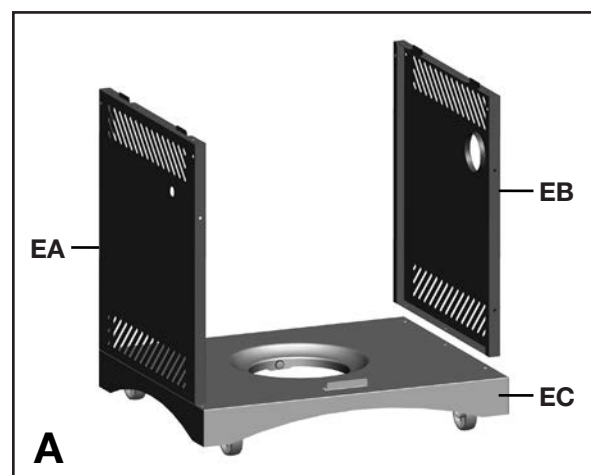

Vue de face

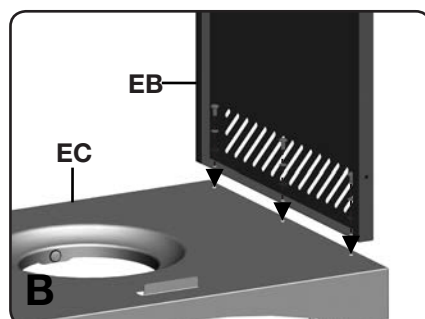

Agrandissement

Assurez-vous que toutes les roulettes sont correctement verrouillées en position ARRÊT (ON) avant de continuer.

Assemblez le panneau de chariot latéral gauche (EA) et celui de droite (EB) à la tablette intérieure (EC).

VOUS AUREZ BESOIN:

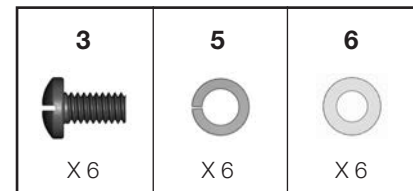

INSTRUCTIONS D'ASSEMBLAGE

3.

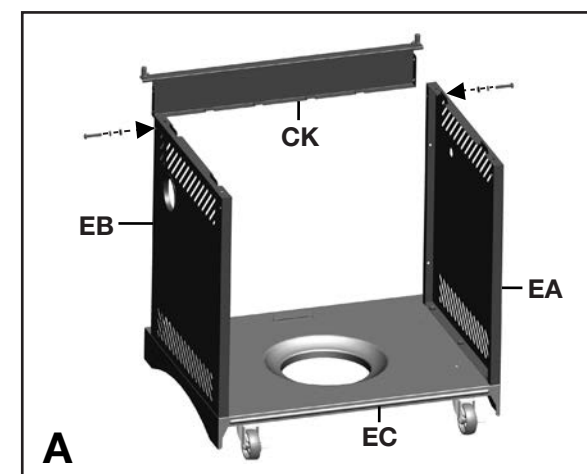

Vue arrière

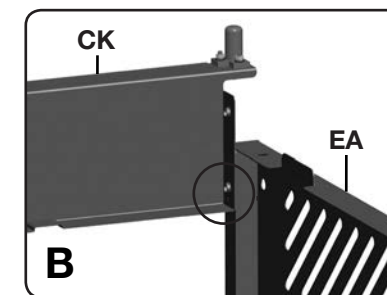

Agrandissement

Fixez la pièce de soutien avant (CK) sur les panneaux latéraux droit et gauche du chariot (EA et EB).

CONSEIL: Une personne aligne le panneau gauche tandis qu'une autre monte le côté droit.

VOUS AUREZ BESOIN:

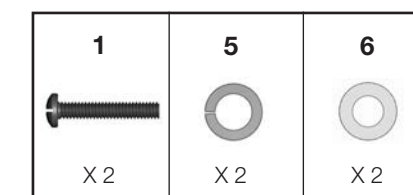

4.

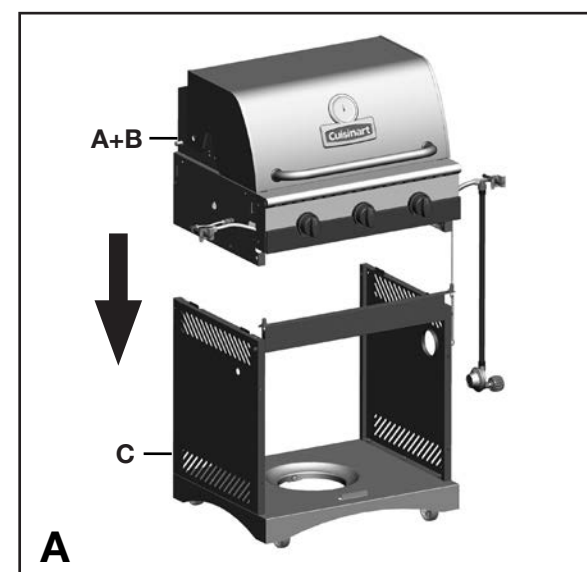

A

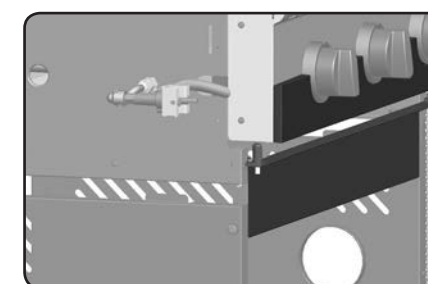

Agrandissement

CETTE ÉTAPE NÉCESSITE AU MOINS 3 PERSONNES. N'ESSAYEZ PAS D'EFFECTUER LE MONTAGE SEUL. PIÈCES EXTRÊMEMENT LOURDES!

a. Positionnez ensuite l'ensemble du couvercle supérieur et du boîtier à brûleur (A et B) sur le chariot (C) comme indiqué ci-dessous.

INSTRUCTIONS D'ASSEMBLAGE

4.

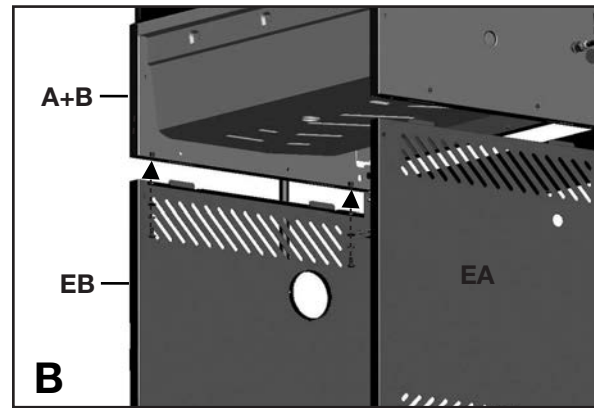

Vue arrière

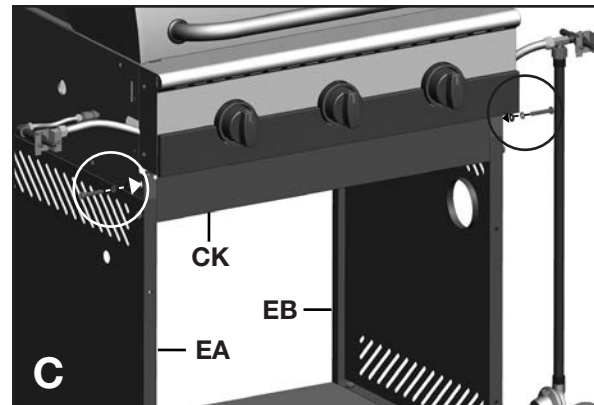

Vue de face

b. Assemblez l'assemblage du compartiment des brûleurs (A et B) au panneau de chariot latéral gauche et droit (EA et EB) comme montré.

VOUS AUREZ BESOIN:

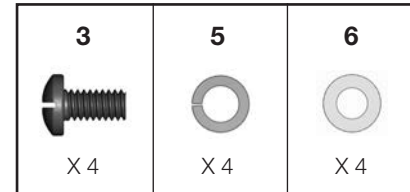

c. Assemblez le devant du compartiment soudé des brûleurs (A et B) à la barre de support avant (CK) comme indiqué.

VOUS AUREZ BESOIN:

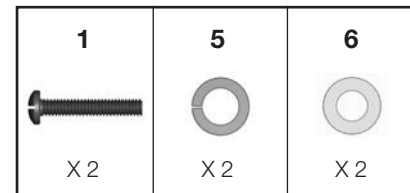

5.

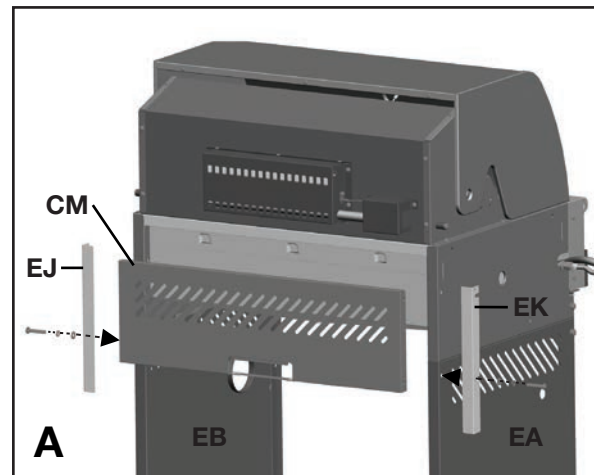

Vue arrière

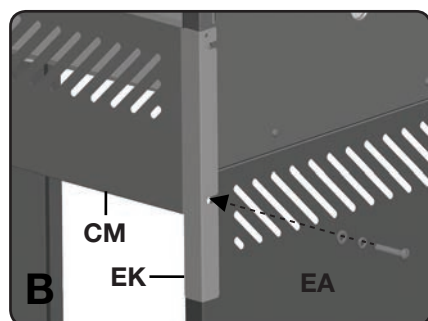

Agrandissement

Fixez le panneau arrière supérieur (CM) et les barres de support gauche et droite (EJ et EK) aux panneaux latéral de chariot gauche et droit (EA et EB) comme montré à l'image A.

Installez la quincaillerie seulement qu'à la partie inférieure du panneau arrière supérieure (CM) et les barres de support gauche et droite (EJ et EK) comme montré à l'image B.

NE PAS VISSER JUSQU'À CE QUE LA TABLETTE LATÉRAL A ÉTÉ INSTALLÉ

VOUS AUREZ BESOIN:

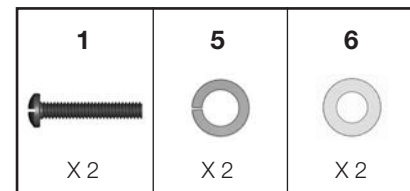

INSTRUCTIONS D'ASSEMBLAGE

6.

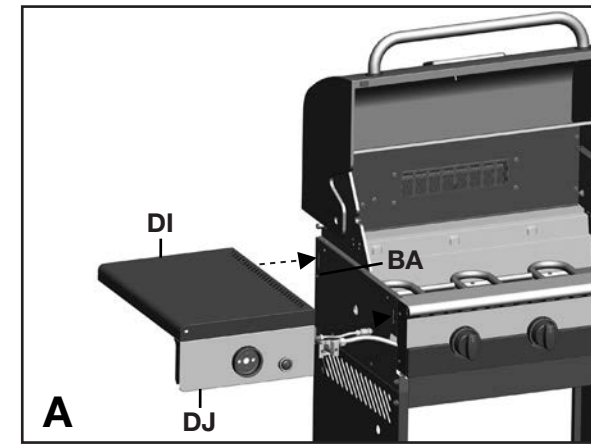

Vue de l'avant gauche

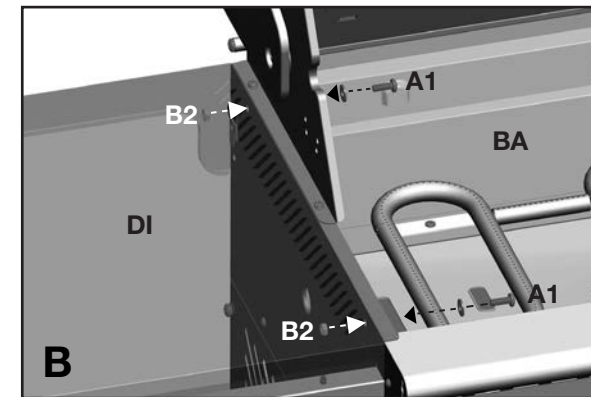

Vue de l'avant gauche

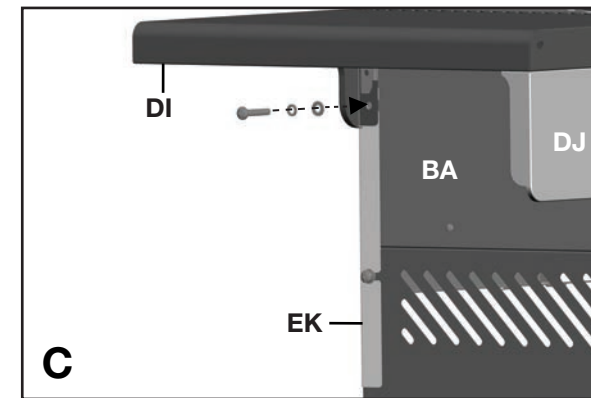

Vue sous tablette latérale de gauche

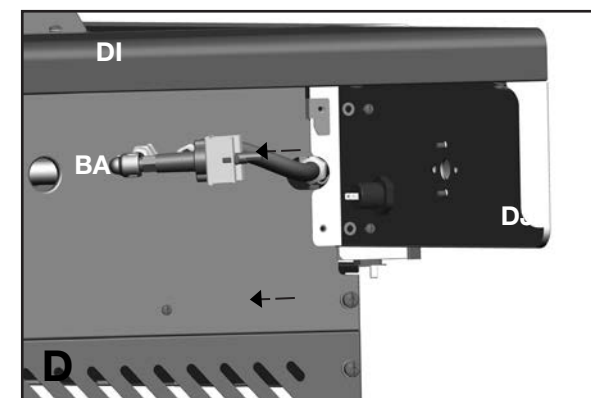

Vue sous tablette latérale de gauche

a. Ouvrez le couvercle. Assemblez la tablette latérale gauche (DI et DJ) à la barre de support de droite (EK) et le chariot en insérant les languettes de la tablette latéral dedans les trous de l'assemblage de chariot (image A).

b. Sécurisé à l'aide de la quincaillerie, comme montre figure B, C et D.

VOUS AUREZ BESOIN:

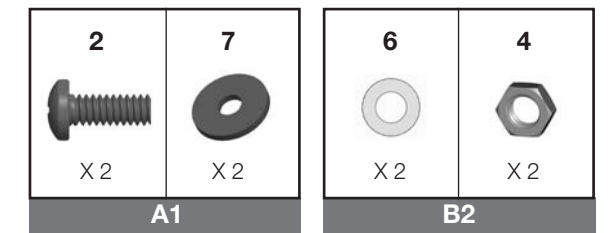

VOUS AUREZ BESOIN:

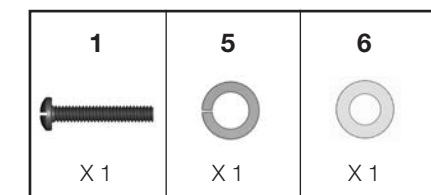

VOUS AUREZ BESOIN:

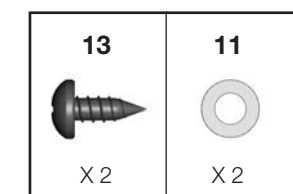

INSTRUCTIONS D'ASSEMBLAGE

7.

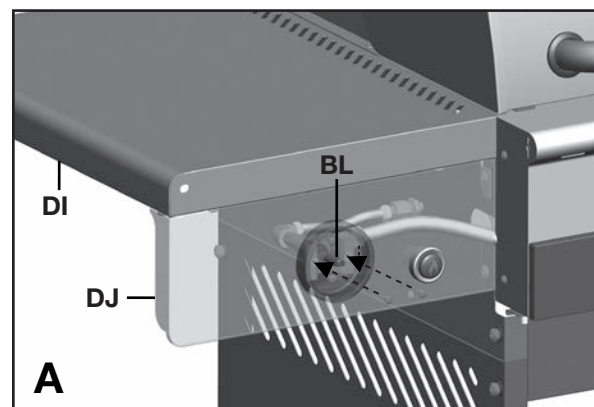

Vue de l'avant gauche

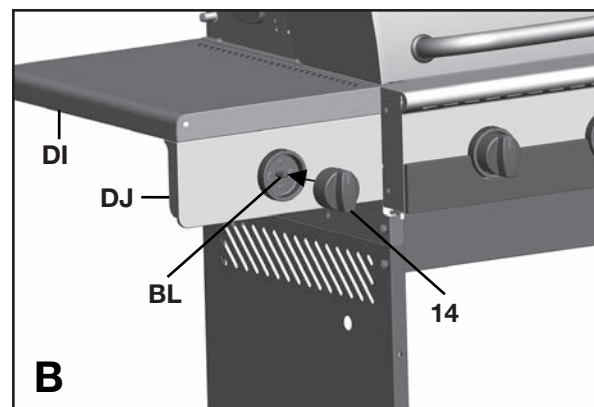

Vue de l'avant gauche

a. Retirez la quincaillerie qui est pré-assemblée à la valve du brûleur de rôtisserie (BL) comme montre la figure A.

b. Insérez la valve du brûleur de rôtisserie (BL) par l'arrière de la bordure gauche de la tablette latérale (DJ). Assemblez la valve du brûleur de rôtisserie (BL) à la bordure gauche de la tablette latérale (DJ), en utilisant la quincaillerie enlevé.

c. Montez le bouton de commande du brûleur latéral (# 14) à la valve du brûleur de rôtisserie (BL).

VOUS AUREZ BESOIN:

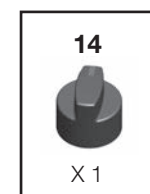

8.

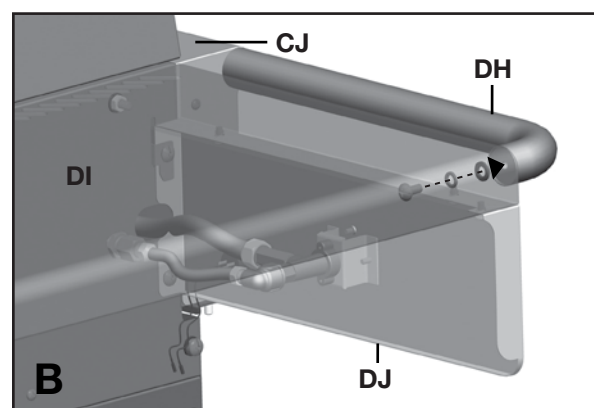
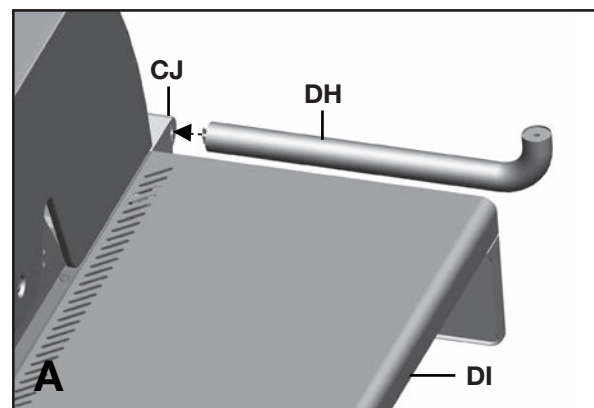

a. Assemblez le porte-serviette (DH) au panneau de contrôle (CJ) et la tablette latérale gauche (DI), comme le montre la figure A et B.

VOUS AUREZ BESOIN:

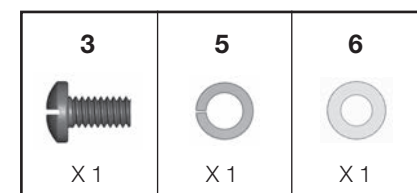

INSTRUCTIONS D'ASSEMBLAGE

8.

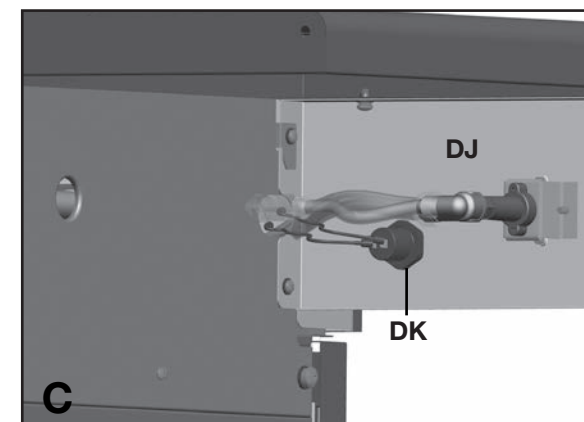

Vue sous tablette latérale de gauche

b. Connectez les deux fils d'allumage au bouton d'allumage, comme indiqué dans la figure C.

9.

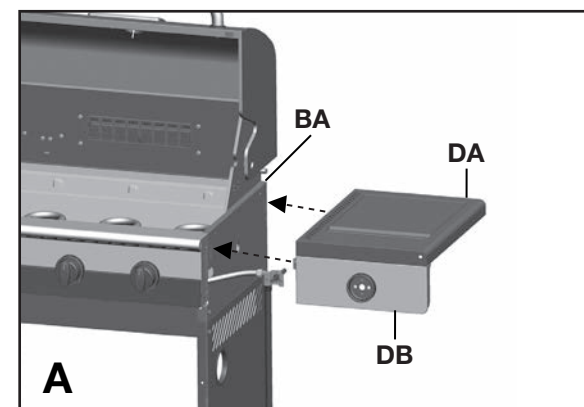

Vue de l'avant droite

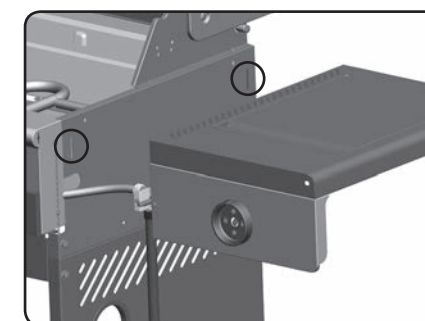

Agrandissement

a. Ouvrez le couvercle. Assemblez la tablette latérale droite (DA et DB) à la barre de support de gauche (EJ) et le chariot en insérant les languettes de la tablette latérale dans les trous de l'assemblage de chariot (image A).

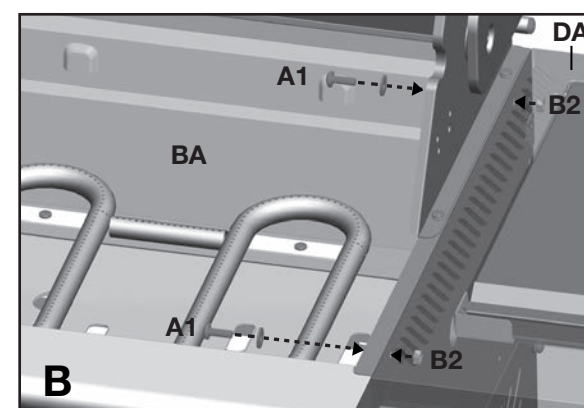

Vue de l'intérieur du boîtier des brûleurs

b. Sécurisé à l'aide de la quincaillerie, comme le montre la figure B, C et D.

VOUS AUREZ BESOIN:

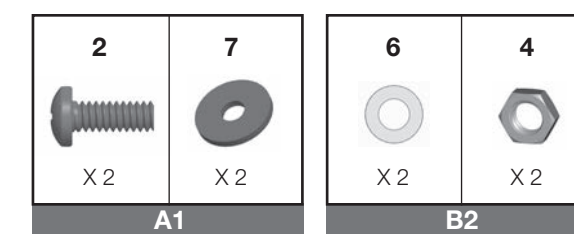

INSTRUCTIONS D'ASSEMBLAGE

9.

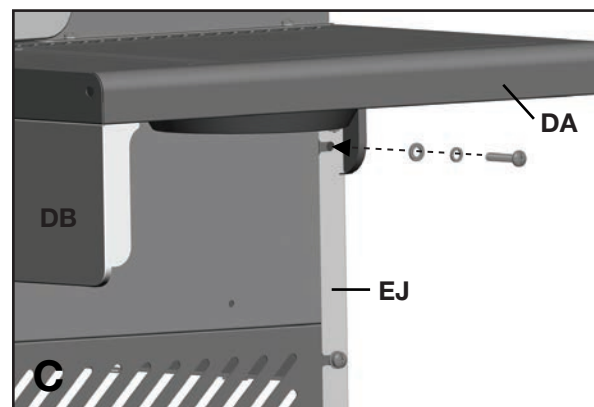

Vue sous tablette latérale de droite

VOUS AUREZ BESOIN:

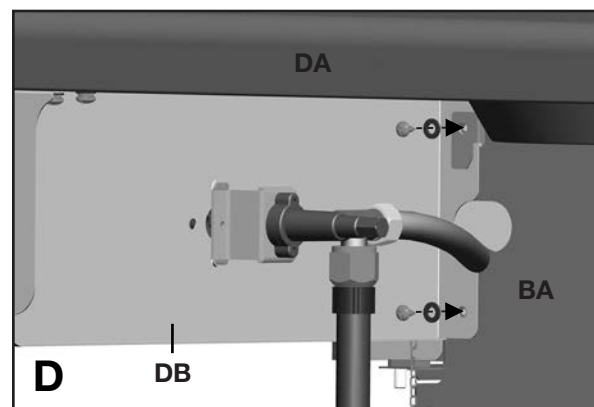
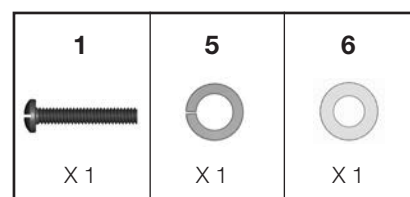

Vue sous tablette latérale de droite

VOUS AUREZ BESOIN:

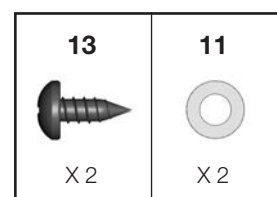

10.

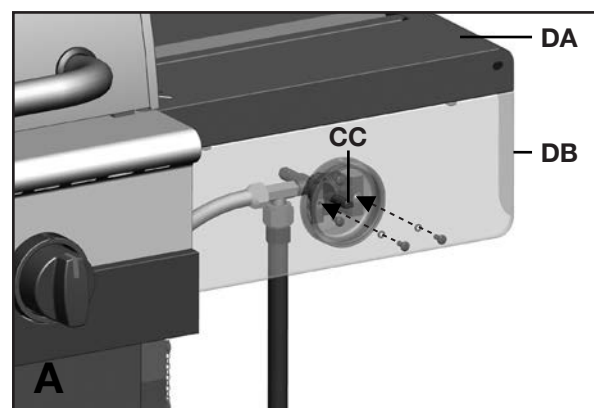

Vue de l'avant droite

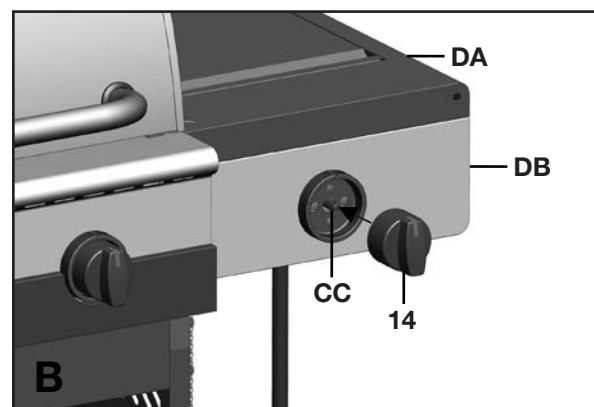

Vue de l'avant droite

- Retirez les ferrures préassemblées sur le support de la valve du brûleur latéral (CC) tel qu'indiqué sur le schéma A.
- Insérez la tige de manoeuvre du brûleur latéral (CC) à travers l'arrière de la bordure de la tablette latérale droite (DB). Assemblez la valve du brûleur latéral (CC) sur la bordure de la tablette latérale (DB) à l'aide des ferrures précédemment retirées (schéma A).

- Montez le bouton de commande du brûleur latéral (n° 14) sur la valve du brûleur latéral (CC) (schéma B).

VOUS AUREZ BESOIN:



INSTRUCTIONS D'ASSEMBLAGE

11.

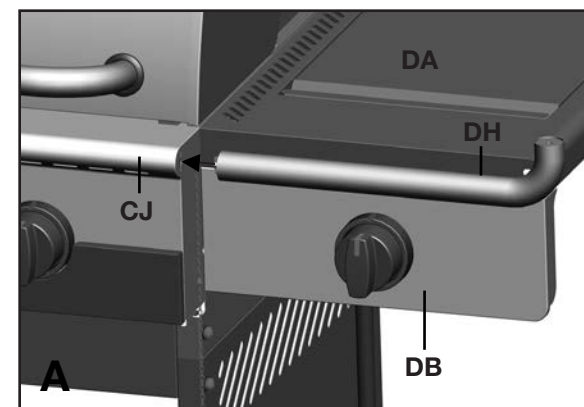

Vue de l'avant droite

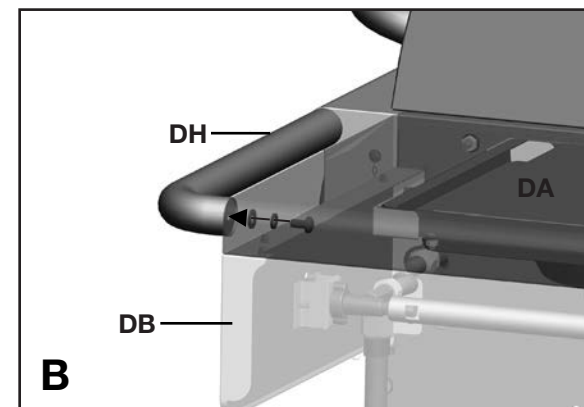

Vue latéral droite

Assemblez le porte-serviette (DH) sur le panneau de contrôle (CJ) et la tablette latérale droite (DJ), comme le montre la figure A et B.

VOUS AUREZ BESOIN:

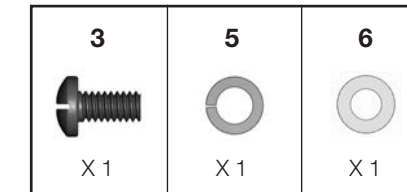

12.



Vue de l'avant droite

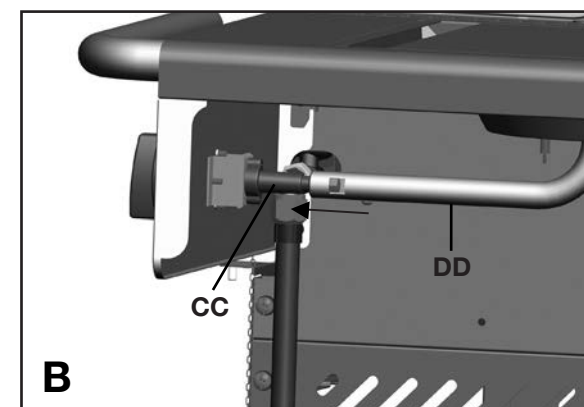

Vue sous tablette latérale de droite

- Mettez le brûleur latéral (DD) en place à travers l'ouverture du plateau d'égouttement du brûleur latéral gauche (DC).

NOTEZ: Assurez-vous que le brûleur (DD) engage la valve du brûleur latéral (CC), tel qu'indiqué sur le schéma B.

INSTRUCTIONS D'ASSEMBLAGE

12.

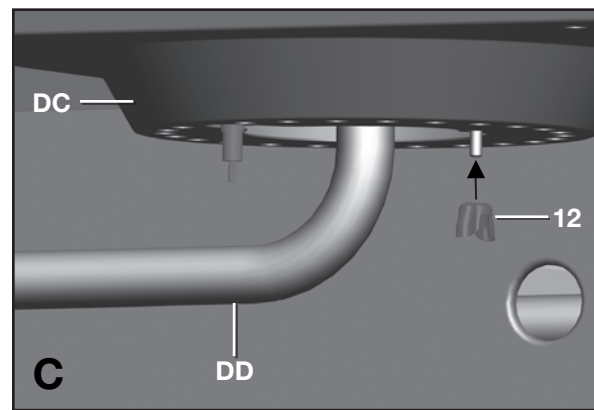

Vue sous tablette latérale de droite

b. À l'aide de l'écrou à oreilles fourni, montez le brûleur latéral (CC) sur le plateau d'égouttement du brûleur latéral (DC), tel qu'indiqué sur le schéma C.

VOUS AUREZ BESOIN:

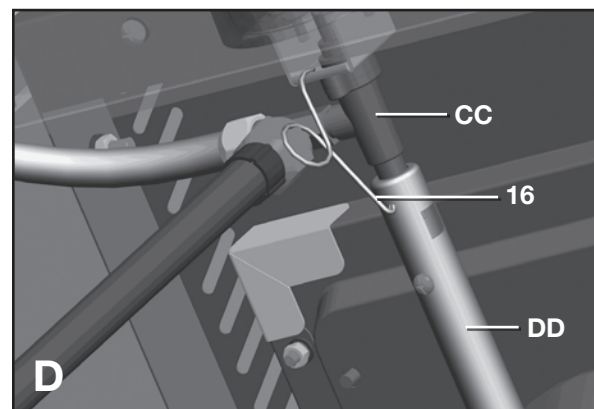
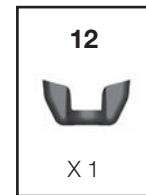

Vue sous tablette latérale de droite

c. Servez-vous de la pince du brûleur latéral Venturi (n° 16) pour relier le brûleur latéral (DD) à la valve du brûleur (CC).

VOUS AUREZ BESOIN:

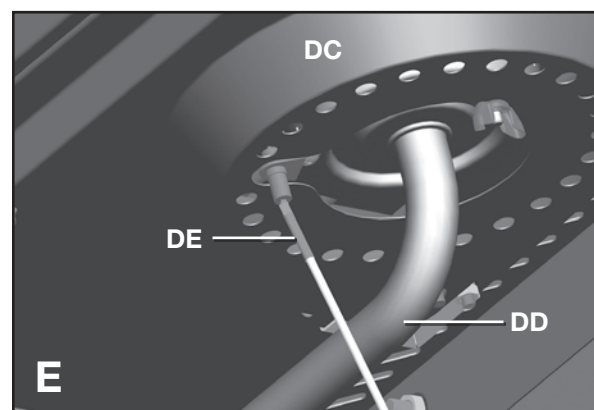
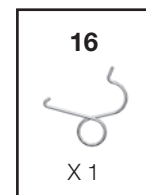

Vue sous tablette latérale de droite

d. Attachez l'extrémité du fil à électrode du brûleur latéral (DE) à la partie inférieure de l'électrode du brûleur latéral (DD), tel qu'indiqué sur le schéma E. Assurez-vous que le fil est correctement enfoncé.

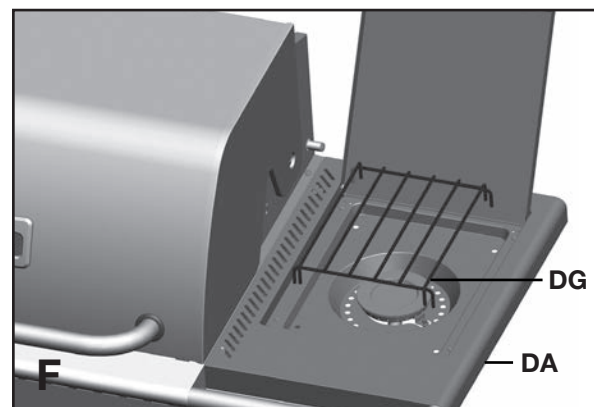

Vue de l'avant droite

e. Positionnez la grille de cuisson du brûleur latéral (DG) sur la tablette latérale (DA), tel qu'indiqué sur le schéma F.

INSTRUCTIONS D'ASSEMBLAGE

13.

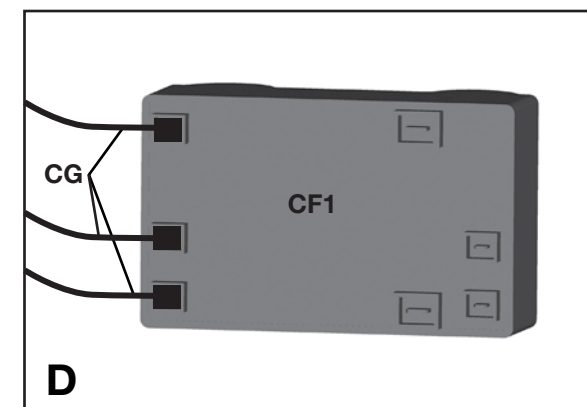
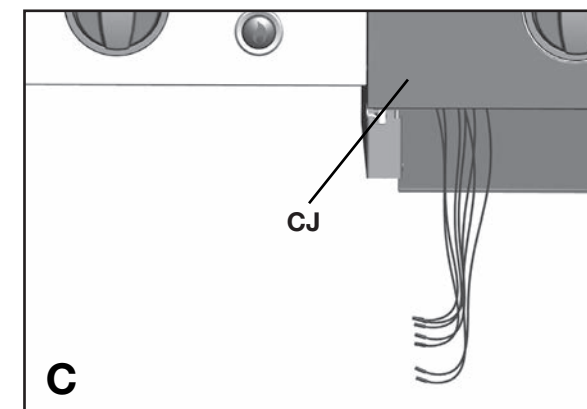
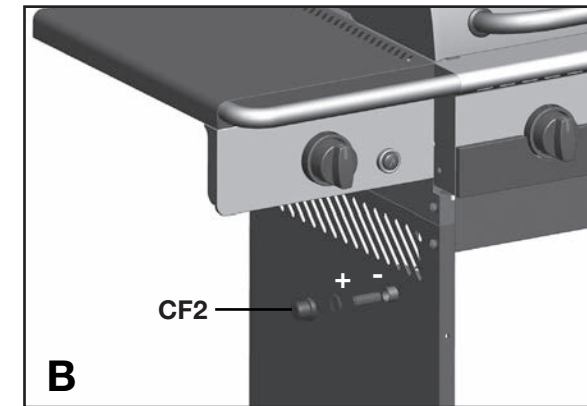
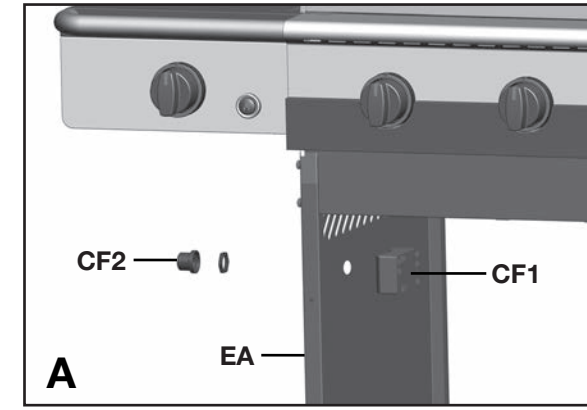

a. Enlevez le capuchon pour la pile de l'allumeur (CF2) et l'écrou en plastique du boîtier d'allumage électronique (CF1).

b. Alimentez la boîte d'allumage électronique (CF1) par l'ouverture dans le panneau latéral du chariot gauche (EA) et sécurisez bien en utilisant l'écrou.

c. Insérez une pile AA dans le compartiment à pile, avec le bout positif pointant vers l'extérieur tel qu'illustré. Sécurisez en utilisant le capuchon pour la pile de l'allumeur (CF2).

ASTUCE: The Electrode set, Main Burner (CG), the Electrode Wire, Side Burner (DE), and the Electrode Wire, Rotisserie Burner (BH) can be found attached to the control panel heat shield (CJ), as shown.

d. Insérez les trois fils de l'ensemble d'électrode du brûleur principale (CG) dans l'ensemble de l'allumeur électronique (CF1) tel qu'indiqué à la figure D.

NOTEZ: Les point de connections des fils d'électrode son de la même dimension pour les brûleurs principales, brûleur latérale et le brûleur de rôtisserie.

INSTRUCTIONS D'ASSEMBLAGE

13.

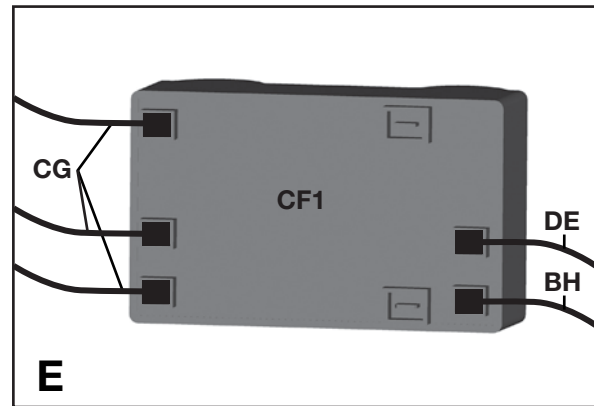

e. Insérez le fil d'électrode du brûleur latéral (DE) et le fil d'électrode, brûleur de rotisserie (BH) dans l'ensemble de l'allumeur électronique (CF1) tel qu'indiqué à la figure E.

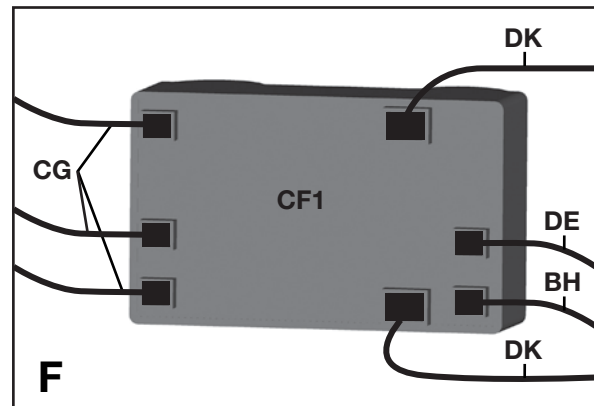

f. Insérez deux fils du bouton d'allumage (DK) dans l'ensemble de l'allumeur électronique (CF1) tel qu'indiqué à la figure F.

14.

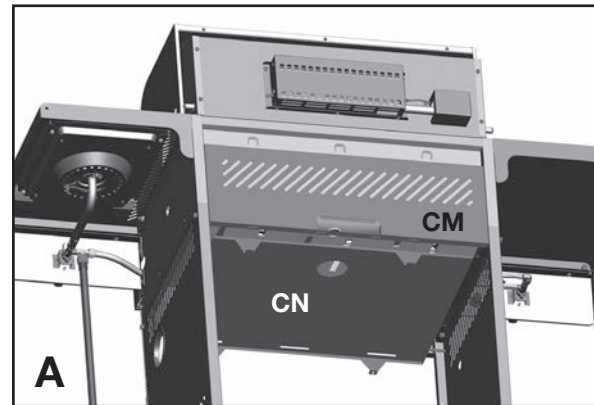

Vue arrière

a. Positionnez l'écran thermique (CN) dedans les deux crochets positionnez au bas du panneau arrière supérieure (CM), comme montré au schéma A.

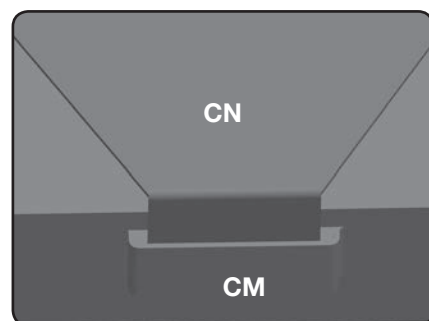

Agrandissement

INSTRUCTIONS D'ASSEMBLAGE

14.

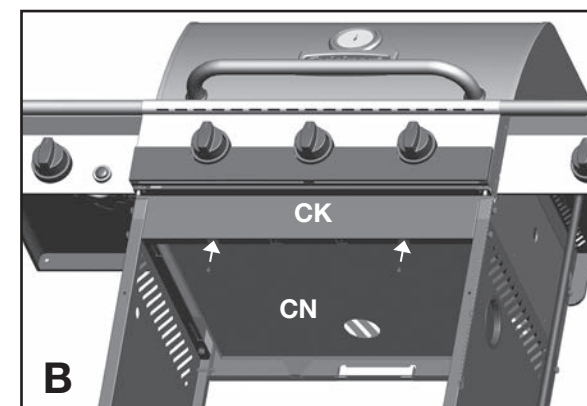

Vue de face

b. Assemblez l'écran thermique (CN) au bas de la barre de support avant (CK), comme montré au schéma B.

VOUS AUREZ BESOIN:

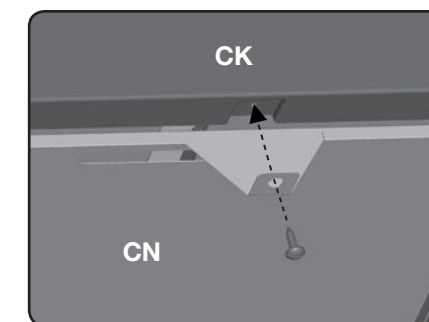
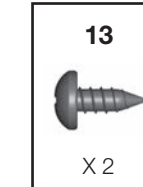

Agrandissement

15.

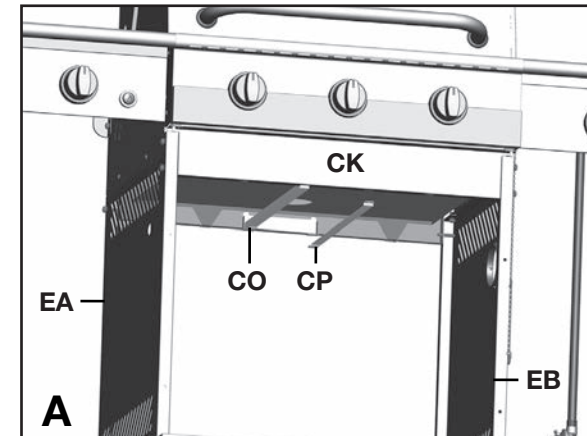

Vue de face

a. Assemblez les rails gauche et droit (CO et CP) pour le plateau à graisse (CL), comme illustré sur le schéma A-C.

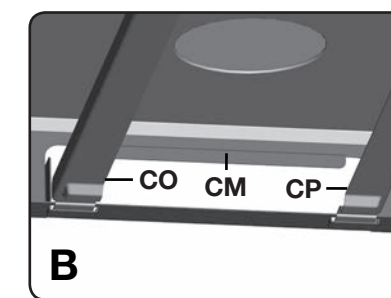

Agrandissement, l'arrière

b. Les deux rails ; gauche et droit (CO et CP) devraient être insérés dans les deux languettes situées sur la panneau arrière supérieur (CI), comme illustré sur le schéma B.

INSTRUCTIONS D'ASSEMBLAGE

15.

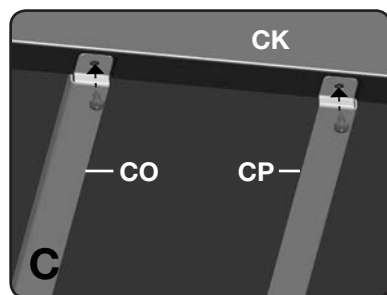

Agrandissement, avant

c. Assemblez le devant du rail gauche et droite (CO et CP) à la barre de support avant (CK) comme illustré sur le schéma C.

VOUS AUREZ BESOIN:

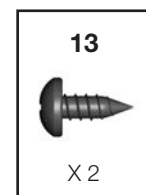

d. Insérez le plateau à graisse (CL) dans l'ouverture du panneau arrière supérieure (CM).

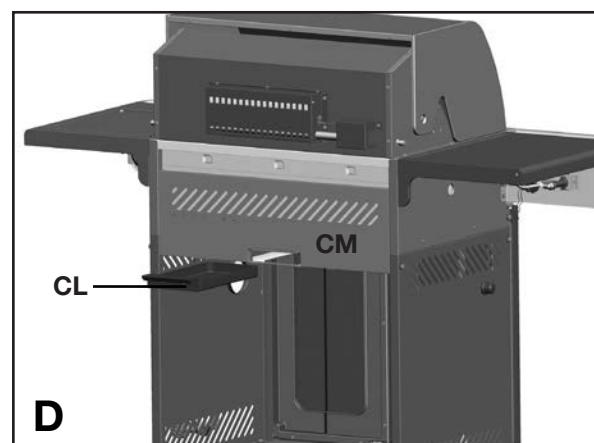

16.

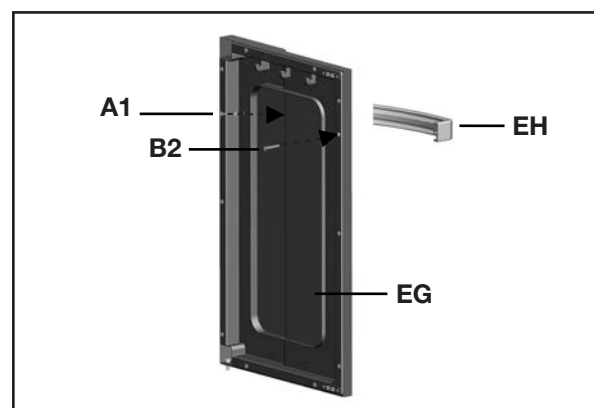

Assemblez la poignée de la porte (EH) à l'ensemble de la porte gauche et droite (EF et EG), comme illustré sur le schéma A.

VOUS AUREZ BESOIN:

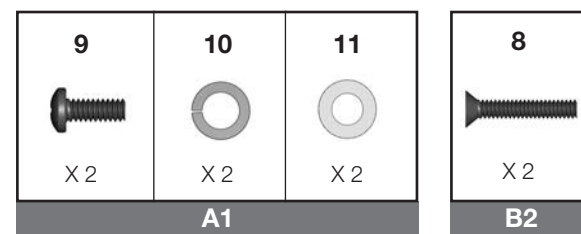

INSTRUCTIONS D'ASSEMBLAGE

17.

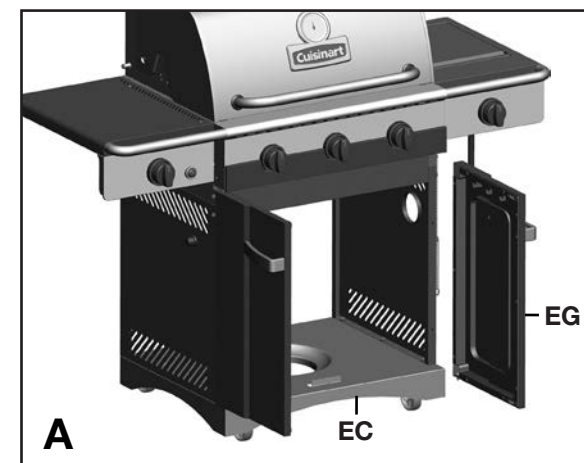

a. Assemblez l'ensemble de la porte droite (EG) à l'étagère inférieure (EC) en insérant la tige fixe (au bas de la porte) dans le trou fourni (schéma B).

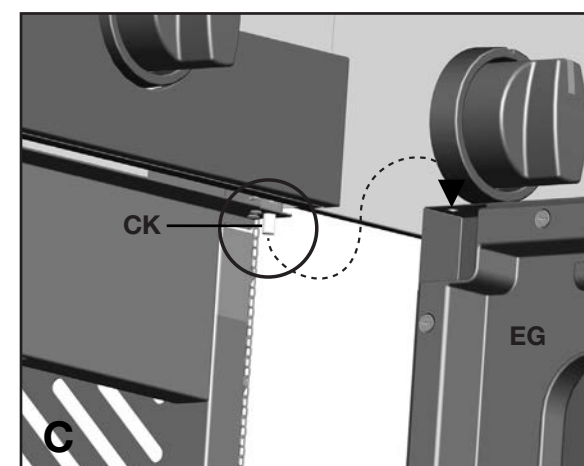
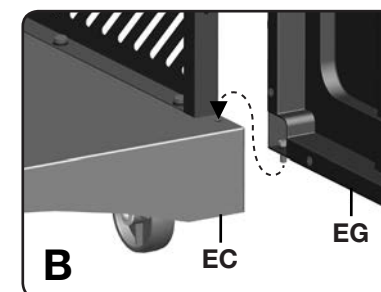

b. Assemblez le haut de l'ensemble de la porte (EG) à la barre de support avant (CK) en enfonçant la tige de support et en l'alignant avec le trou situé en haut au coin droit de la porte.

ASTUCE: Utilisez un grattoir à peinture pour enfoncer la tige de la porte en même temps que la deuxième personne aligne la porte. Le tige de support se verrouillera en position lorsque la porte est proprement assemblée.

c. Répétez les étapes b et c pour l'ensemble de la porte gauche (EC).

INSTRUCTIONS D'ASSEMBLAGE

18.

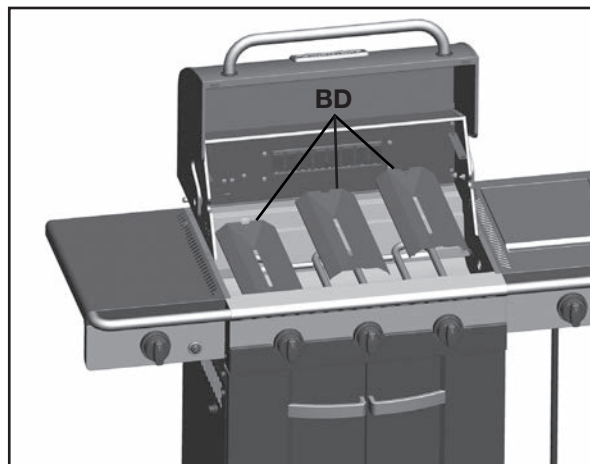

Positionnez d'abord les brise-flammes (BD) dans le compartiment des brûleurs.

19.

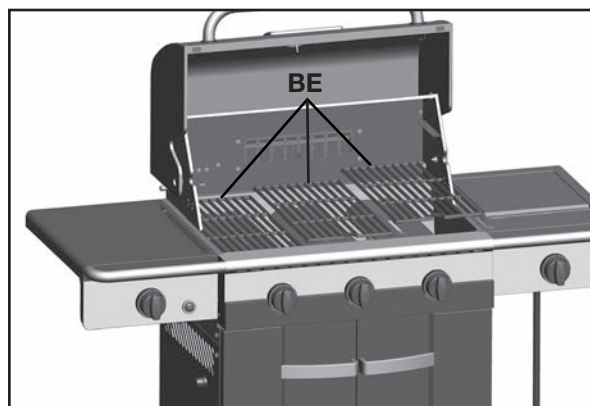

a. Puis les grilles de cuisson (BE) dans le compartiment des brûleurs, tel qu'indiqué.

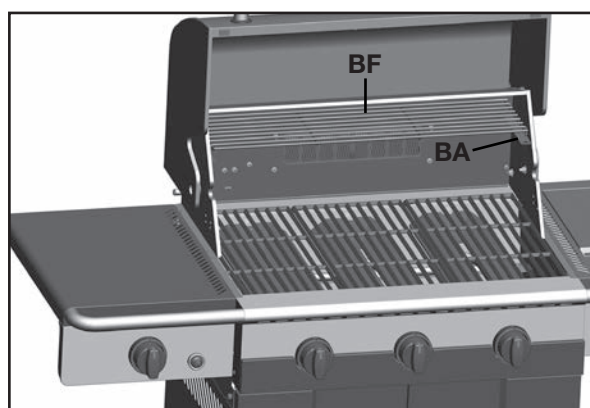

b. Assemblez la grille de réchaud (BF) en insérant les goupilles dans les barres de soutien de support situées sur le compartiment soudé des brûleurs (BA), comme montré.

INSTRUCTIONS D'ASSEMBLAGE

20.

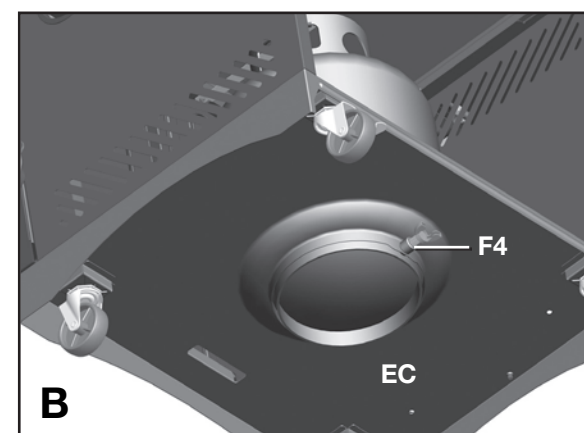
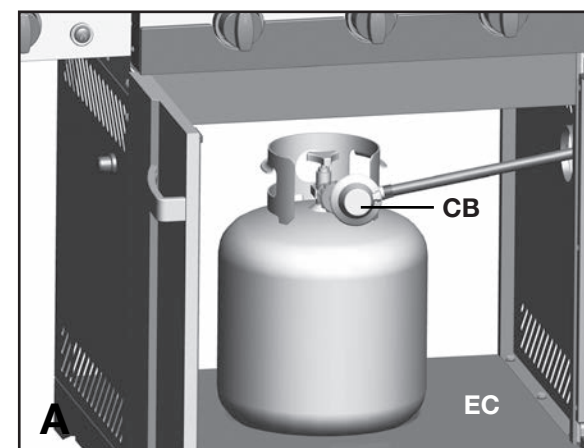

RÉSERVÉ AUX MODÈLES FONCTIONNANT AU PROPANE.

Pour les modèles au gaz naturel, suivez l'étape 21.

- Positionnez le tuyau du régulateur (CB) à travers le trou du panneau latéral droit (EB).
- Positionnez le réservoir de propane de 20 lb sur la tablette inférieure (EC) et fixez-le à l'aide du boulon (F4) (déjà attaché) situé en dessous de la tablette inférieure, tel qu'indiqué sur le schéma B.
- Attachez l'écrou de serrage du régulateur à la valve de la bonbonne de GPL. Faites attention à ne pas fausser le filetage. Serrez à la main seulement.
- Effectuez un test d'étanchéité. Voir la page 5 du manuel de Sécurité et Entretien Cuisinart®.

⚠ ATTENTION: Pour garantir la sécurité de votre famille, n'essayez pas d'allumer ce barbecue avant d'avoir lu les pages 4 à 7 du guide de sécurité, d'utilisation et d'entretien de Cuisinart®. Tous les tests de sécurité et de détection des fuites **DOIVENT ÊTRE EFFECTUÉS PAR L'UTILISATEUR avant l'allumage du barbecue.**

⚠ AVERTISSEMENT Ne rangez pas de réservoirs de propane supplémentaires dans le chariot du barbecue.

21.

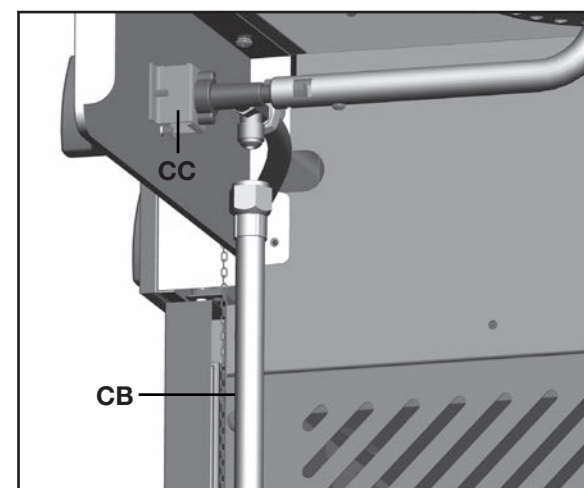

RÉSERVÉ AUX MODÈLES FONCTIONNANT AU GAZ NATUREL.

- Attachez le tuyau pour gaz naturel (CB) à la valve du brûleur latéral (CC) tel qu'indiqué.
- Effectuez un test d'étanchéité. Voir la page 6 du manuel de Sécurité et Entretien Cuisinart®.

⚠ ATTENTION: Pour compléter l'installation de votre barbecue au gaz naturel il est possible qu'un adaptateur d'un 1/2 pouce ou 3/8 ième de pouces soit nécessaire pour raccorder votre tuyau a gaz naturel à votre alimentation de gaz naturel. Contacté votre fournisseur en gaz naturel pour acheter la pièce nécessaire.

Cuisinart®

Visitez www.cuisinartbbqs.com
pour l'enregistrement du produit.

Cuisinart® est une marque
déposée, utilisée sous licence.

© 2011 Winners Products